

Šeši žingsniai
ir Tu – pasaulio pilietis!
Vadovas dirbantiems su jaunimu

GLOBAL LAB

6 Steps to Global Citizenship

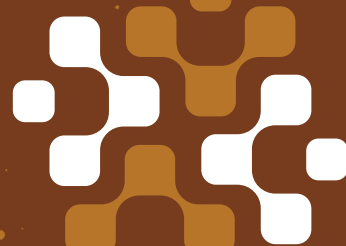

Šeši žingsniai
ir Tu – pasaulio pilietis!
Vadovas dirbantiems su
jaunimu

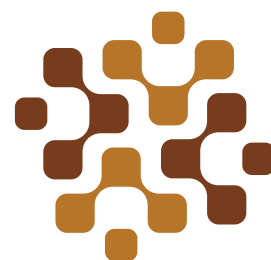

GLOBALAB

6 Steps to Global Citizenship

Autoriai:

- Vladislav Petkov
- Indrė Augutienė
- Aga Byrczek
- Memnon Arestis
- Kerstin Wittig Fergeson

Šis leidinys parengtas įgyvendinant projektą *Six Steps to Global Citizenship* (projekto Nr.: 2015-1-LT02-KA205-004096).

Į lietuvių kalbą vertė ir adaptavo:

- Eglė Januškevičienė
- Solveiga Skaisgirytė



Bendrai finansuojama pagal Europos Komisijos programą Erasmus+. Europos Komisijos parama šio leidinio parengimui nereiškia jos pritarimo turiniui, kuris atspindi tik autorių požiūrį. Europos Komisija negali būti laikoma atsakinga už bet kokį leidinyje pateikiamos informacijos naudojimą.

Turinys

Sveiki!

4

**GlobaLab
globaliojo
pilietiškumo
ugdymo modelis**

6

**Kaip naudoti
šį vadovą**

12

**I modulis:
Aplinka**

17

**II modulis:
Technologijos**

49

**III modulis:
Judėjimas**

83

**IV modulis:
Daiktai**

113



GLOBALAB

6 Steps to Global Citizenship

**Naudota
literatūra ir
informacijos
šaltiniai**

145

Apie projektą

146

Sveiki!

Kontekstas

Šiandien jaunimas susiduria su iššūkiais, kuriuos lemia vis didėjanti žmonių ir šalių tarpusavio priklausomybė pasaulio mastu. Globalizacijos procesai daro didelę įtaką ne tik jaunų žmonių, bet ir vietos bendruomenių, kuriose jie gyvena ir veikia, gyvenimui. Didėjanti kituose pasaulio regionuose vykstančių įvykių ir reiškinių įtaka ir auganti įvairovė vietos bendruomenėse reikalauja permąstyti, kokių naujų kompetencijų reikia šiandieniniam jaunimui. Be to, visuomenėje vykstantys reiškiniai reikalauja vis didesnio jaunimo įsitraukimo ir aktyvesnio dalyvavimo, kovojant su tokiais globaliomis problemomis kaip nelygybė, socialinis teisingumas ir klimato kaita.

Siekiant, kad jaunimas gebėtų prisidėti prie globalių pokyčių, jie turi išmokti mąstyti ir veikti ne tik savo šalies mastu, bet ir už jos ribų. Jaunimas turi suvokti pasaulį kaip vieną bendruomenę ir gebėti įvardyti savo vaidmenį kovoje su globaliais iššūkiais. Tam reikia, kad jaunimas suvoktų save ne tik kaip konkrečios šalies, o kaip pasaulio piliečius, kas lemtų jų gebėjimą prisiimti atsakomybę už viso pasaulio ateitį. Jaunimui reikia gebėti kritiškai vertinti pasaulyje vykstančius procesus ir problemas bei įvertinti, kaip jie pasireiškia vietos, nacionaliniu, Europos ir pasaulio mastu. Jauni žmonės turi gebėti suprasti kylančių problemų priežastis ir pasekmes bei imtis aktyvios veiklos, kuria prisidėtų prie teisingo, takaus ir darnaus pasaulio kūrimo.

Apie šį vadovą...

Šis vadovas – tai atsakas į aukščiau įvardytus jaunimo poreikius. Jį parengė tarptautinė jaunimo darbuotojų komanda iš Lietuvos, Bulgarijos, Kipro ir Ispanijos, įgyvendindama projektą *Six Steps to Global Citizenship (GloLab)*. Pagrindinis šio vadovo tikslas – pasiūlyti kompetencijų modelį ir priemones, kurios padėtų jauniems žmonėms sėkmingai gyventi ir veikti globalizacijos procesų ir iššūkių kupiname pasaulyje. Vadovą sudaro:

- Išsamus globaliojo pilietiškumo kompetencijų modelio pristatymas;
- Keturi mokymo moduliai (*Aplinka, Technologijos, Judėjimas ir Daktai*) su išsamiais jų įgyvendinimui reikalingų metodų aprašymais, kurie padės ugdyti aktyvius ir atsakingus pasaulio piliečius.

Daugiau informacijos apie mokymo modulius, jų įgyvendinimui skirtus metodus ir tai, kaip naudotis šiuo vadovu, rasite skyriuje *Kaip naudoti šį vadovą*.

Kam skirtas šis vadovas?

Šis vadovas skirtas jaunimo darbuotojams, jaunimo organizacijų lyderiams ir mokymų vadovams, vykdančioms jaunimui skirtas neformaliojo švietimo veiklas ir norintiems į jas integruoti pagrindines globaliojo pilietiškumo nuostatas. Jis gali būti naudingas ir tiems, kurie neturi jokios patirties, bet nori tobulinti savo veiklą globaliojo pilietiškumo ir globaliojo švietimo srityje, arba ieško naujų idėjų savo vedamų mokymų turiniui praturtinti. Šis vadovas taip pat gali būti naudingas ir pedagogams, vedantiems papildomo ugdymo užsiėmimus mokiniams bendrojo ugdymo mokyklose.

Šis vadovas skirtas darbui su 13-19 metų jaunimu, tačiau jame pristatomas globaliojo pilietiškumo ugdymo modelis yra aktualus ir kitoms jaunimo bei suaugusiųjų grupėms. Be to, vadove siūlomi mokymo metodai yra gana universalūs ir gali būti lengvai pritaikomi prie įvairių grupių mokymosi poreikių ir galimybių.

Šiame vadove pristatomi mokymo moduliai gali būti įgyvendinti įvairių organizacijų veikloje: mokyklose papildomo ugdymo veiklų metu, jaunimo centruose, jaunimo ir kitose socialinėse ar kultūrinėse organizacijose, įgyvendinančiose įvairias jauniems žmonėms skirtas veiklas. Projekto *GlobalLab* komanda skatina tarpsektorinį bendradarbiavimą tarp mokyklų ir kitų su jaunimu dirbančių organizacijų, kas padėtų pasiekti didesnių mokymosi ir aktyvios veiklos rezultatų.

Sėkmės ugdant
aktyvius ir
atsakingus
pasaulio
piliečius!

Globalab globaliojo pilietiškumo ugdymo modelis

Šio vadovo pagrindas yra globaliojo pilietiškumo ugdymo modelis, kurio pagrindinis tikslas – plėtoti jaunų žmonių kompetencijas, padėsiančias jiems kovoti su globaliais iššūkiais ir tapti pagrindinių solidarumo, pagarbos įvairovei, lygybės, teisingumo ir taikos vertybių skleidėjais visuomenėje. Šis modelis paremtas jaunų žmonių, jaunimo darbuotojų, pedagogų iš Lietuvos, Bulgarijos, Kipro ir Ispanijos bei projekto *Globalab* komandos narių nuomone ir požiūriu, ko reikia kiekvienam jaunam asmeniui šiame nuolat besikeičiančiame ir iššūkių pilname pasaulyje. Jis turi daug sąsajų su jau esamais modeliais, tačiau yra paremtas ne tik ekspertų nuomone, bet ir jaunų asmenų įžvalgomis bei lūkesčiais. Jaunimo ir su juo dirbančių asmenų požiūris, kuriuo remiantis buvo rengiamas ir šis kompetencijų modelis, apibendrintas leidinyje *The Picture of a Future Global Citizen*, kuris patalpintas projekto *Globalab* internetinėje svetainėje adresu <http://www.globalab.org/materials>.

Globalab projekto komandos siūlomas globaliojo pilietiškumo kompetencijų modelis buvo taikomas šio projekto jaunimui skirtose edukacinėse veiklose, tačiau jį taip pat gali naudoti organizacijos ir asmenys, vykdantys ir kitas jaunimui skirtas globaliojo pilietiškumo veiklas.

Globalusis pilietiškumas – kas tai?

Pilietiškumą mes dažniausiai suprantame kaip naudojimąsi teisėmis ir atsakomybe, kurios atsiranda esant ar tampant tam tikro vieneto, pvz., valstybės, nariu. Žmogaus ryšys su konkrečia valstybe garantuoja, kad ji žmogui užtikrins pagrindinių jo teisių apsaugą. Tuo tarpu asmuo prisiima jam numatytas pareigas, pvz., mokėti mokesčius. Žmogaus ir valstybės santykius reguliuoja galybė teisinių dokumentų, kurie taip pat numato atsakomybę už tai, jeigu asmuo jam tenkančių pareigų nevykdys. Elementaru? Deja, kuomet kalbame apie globalųjį pilietiškumą, viskas nebeatrodo taip paprasta.

Mes visi esame pasaulio piliečiai nepaisant to, ar suvokiame tai, ar ne. Mūsų kasdienė elgsena daro įtaką žmonėms kitoje žemės rutulio pusėje, o tai, kaip mes gyvename, taip pat priklauso nuo žmonių, politikų, institucijų ir organizacijų, išsibarsčiusių po visą pasaulį. Mes neturime *globalios vyriausybės*, taigi globalus pilietiškumas yra kiekvieno iš mūsų asmeninis santykis su pasauliu. Pasaulio pilietis, kaip ir santykio su valstybe atveju, turi teisių ir pareigų. Teisėmis mes vadiname naudą ir privilegijas, kurias gauname būdami globalios bendruomenės nariais. Tai tokie mums jau savaime suprantamais tapę dalykai, pvz., internetas, mobilieji telefonai, kitose pasaulio šalyse auginami vaisiai ir daržovės ir kt., kuriais mes turime galimybę naudotis globalizacijos procesų dėka. Tačiau kaipgi su pareigomis? Kokiomis taisyklėmis turėtume vadovautis, atlikdami savo pareigas pasauliui? Kokia atsakomybė gresia, jeigu savo pareigų nevykdysime?

Globaliojo pilietiškumo garantas – mūsų pačių žmoniškumas. Pasaulio piliečiu galime vadinti žmogų, vertinantį naudą, kurią gauna būdamas pasaulio bendruomenės nariu, suvokiantį savo atsakomybę ir aktyviai veikiantį visos pasaulio visuomenės labui. Pasaulio piliečio elgsenos pagrindas – globalios žmonių ir šalių tarpusavio priklausomybės supratimas ir pareiga veikti visuotinės gerovės labui.

Globalusis pilietiškumas ir darbas su jaunimu

Projekto *GlobalLab* tikslas – didinti darbo su jaunimo kokybę Europoje, integruojant pamatines globaliojo pilietiškumo ugdymo nuostatas į jaunimui skirtas neformaliojo švietimo veiklas. Globaliojo pilietiškumo ugdymas (GPU) remiasi šiais pagrindiniais principais, kurie dera ir su pamatinėmis neformaliojo švietimo (NŠ) nuostatomis:

1. GPU remiasi mokymosi visą gyvenimą principais. Jo lankstumas ir holistinis požiūris sudaro dideles galimybes integruoti šią švietimo koncepciją į įvairias visuomenės gyvenimo sritis, tarp kurių yra ir neformalusis švietimas bei darbas su jaunimu.
2. GPU padeda besimokantiejiems plėtoti kompetencijas (žinias ir supratimą, gebėjimus ir vertybines nuostatas), kurios būtinos siekiant prisidėti prie teisingesnio ir darnesnio pasaulio kūrimo. Jis orientuotas į jaunų žmonių *vertybinių nuostatų stiprinimą ir plėtojimą* ir yra paremtas tokiomis pamatinėmis vertybėmis kaip solidarumas, pagarba įvairovei, lygybė, teisingumas ir taika.
3. GPU yra *į aktyvų besimokančiųjų dalyvavimą ir veikimą* orientuotas procesas. Jis padeda jauniems žmonėms įgyti aktyvaus dalyvavimo gebėjimų, leidžiančių prisidėti prie teisingo ir darnaus pasaulio kūrimo.
4. GPU, kaip ir NŠ, siekia susieti ugdymo turinį su jaunų žmonių gyvenimo aktualijomis.
5. GPU procese siekiama išlaikyti balansą tarp geresnio globalių problemų suvokimo, noro ir motyvacijos jas spręsti bei besimokančiųjų įtraukimo į aktyvią pilietinę veiklą. Šis principas dera su viena iš NŠ nuostatų – balanso ir sąveikos tarp pažintinės, emocinės ir patirtinės mokymosi dimensijų išlaikymo.
6. GPU yra *į besimokantįjį* orientuotas mokymosi procesas. Jis paremtas jaunų žmonių poreikiais, interesais ir lūkesčiais bei įgalina kiekvieną įsivertinti savo mokymosi procesą ir pasiekimus.
7. Kaip ir NŠ, GPU apima individualią ir socialinę mokymosi dimensijas. Jis sudaro galimybes jaunimui plėtoti globaliojo pilietiškumo kompetencijas, paremtas asmenine patirtimi, bet tuo pačiu leidžia jiems pažinti kitų žmonių požiūrį, mokytis iš jų ir atitinkamai keisti savo asmenines nuostatas.
8. GPU, kaip ir NŠ, siekia užtikrinti, kad patys besimokantieji dalyvautų mokymosi tikslų kėlimo procese ir turėtų galimybę susitarti dėl metodikos, mokymosi proceso ir vertinimo procedūrų.
9. *Mokymasis mokytis* – svarbus tiek GPU, tiek NŠ elementas. Jis reikalauja, kad asmuo žinotų įvairius mokymosi būdus, mokėtų planuoti ir įvertinti savo mokymosi procesą bei gebėtų mokytis iš įvairių gyvenimiškų situacijų.

GlobalLab globaliojo pilietiškumo ugdymo modelis

Egzistuoja įvairūs globaliojo pilietiškumo ugdymo modeliai, sukurti tokių tarptautinių organizacijų kaip UNESCO, Oxfam, Europos Tarybos Šiaurės-Pietų centro. *GlobalLab* projekto komanda siūlo savo kompetencijų modelį, derantį su tais, kuriuos pripažįsta ir taiko tarptautinė švietimo bendruomenė. Siūlomas kompetencijų modelis pristato projekto komandos ir jame dalyvavusių jaunų žmonių, jaunimo darbuotojų ir švietėjų požiūrį į tai, kokių pagrindinių kompetencijų ir savybių reikia ateities pasaulio piliečiui.

GlobalLab globaliojo pilietiškumo ugdymo modelį sudaro 14 kompetencijų, kurios reikalingos kiekvienam pasaulio piliečiui, norinčiam prisidėti prie teisingo ir darnaus pasaulio kūrimo. *Kompetencija* čia suprantama kaip *gebėjimas atlikti tam tikrą veiklą, remiantis įgytą žinių,*

*mokėjimų, įgūdžių, vertybinių nuostatų visuma*¹. Siekiant pateikti aiškią ir suprantamą kompetencijų struktūrą, *GlobalLab* siūlomame globaliojo pilietiškumo ugdymo modelyje jos sugrupuotos į klasterius.

Savęs pažinimas

Pasaulio pilietis turi sugebėti išskirti ir pristatyti esminius savo tapatybės bruožus (kultūrą, gyvenimo stilių, religiją ir kt.), įvertinti asmenines stiprybes, silpnybes ir elgseną, įvardyti asmeninį vaidmenį globalių pokyčių procesuose. Jis taip pat turi pasitikėti savimi bei vertinti ir didžiulis savo pasiekimais.

Asmeninis tobulėjimas

Pasaulio pilietis turėti mokėti mokytis, gebėti priimti iššūkius, atpažinti ir pripažinti savo klaidas. Pasaulio piliečiui taip pat svarbios tokios asmeninės savybės kaip kantrybė, atkaklumas ir drąsa.

Santykių palaikymas

Pasaulio pilietis turėti gebėti kurti ir palaikyti santykius su žmonėmis iš kitokios nei jie kultūrinės, religinės, socialinės ir kt. aplinkos. Tai būtina sąlyga jo gebėjimų sėkmingai bendrauti, bendradarbiauti ir spręsti daugiakultūroje aplinkoje kylančius konfliktus plėtojimui.

Globalių sąsajų supratimas

Pasaulio pilietis turi domėtis pasauliu. Jis turi suprasti globalią žmonių ir šalių tarpusavio priklausomybę, sąsajas tarp vietos ir globalių realiųjų, gebėti rasti asmeninį ryšį su globaliomis problemomis (*kaip tai liečia mane?*), tyrinėti jų kontekstą, apimtį, priežastis ir pasekmes. Jis taip pat turi gebėti mąstyti ir veikti ne tik savo šalies, bet ir pasaulio mastu.

Lygybė ir žmogaus teisės

Pasaulio pilietis turi būti susipažinęs su pagrindinėmis žmogaus teisėmis, jų standartais ir jas ginančiomis organizacijomis. Jis turi suprasti įvairių veikėjų, kovojančių už lygybę ir kiekvieno žmogaus orumą, vaidmenį.

Pasaulio pilietis taip pat turi gerbti ir kiekvieną žmogų, lygiaverčiai elgtis su visais, nepaisant jų lyties, tautybės, rasės, įsitikinimų, socialinio statuso ir kt., tikėti žmonių lygiateisiškumu, gebėti pripažinti įvairovę ir nesibaiminti to, kas yra neįprasta.

Stereotipai ir išankstinės nuostatos

Pasaulio pilietis turi suprasti stereotipų ir išankstinių nuostatų poveikį ir gebėti mesti jiems iššūkį. Tai padės jam išmokti veikti socialine ir kultūrine įvairove pasižyminčioje aplinkoje.

Pagarba aplinkai

Pasaulio pilietis turi suvokti savo elgesio įtaką aplinkai ir gebėti prisiimti atsakomybę už darnų vystymąsi.

Kritinis mąstymas

Pasaulio pilietis turi būti susipažinęs su informacijos šaltinių įvairove, gebėti kritiškai vertinti ir abejoti tuo, ką skaito, girdi ar mato viešojoje erdvėje. Tai svarbu, norint plėtoti gebėjimą formuoti savo tvirtą asmeninę nuomonę ir atpažinti žiniasklaidos ir valdžios manipuliacijas.

¹ Lietuvos Respublikos švietimo įstatymo pakeitimo įstatymas (Žin., 2011, Nr. 38-1804)

Tvirta asmeninė nuomonė

Pasaulio pilietis turi gebėti formuoti savo tvirtą, argumentais paremtą nuomonę, ją reikšti, ginti ir diskutuoti. Jis taip pat turi būti atviras ir nelinkęs į kraštutinumus, turi gebėti klausyti, vertinti ir gerbti kitokią nuomonę.

Empatija

Pasaulio pilietis turi gebėti įsijausti į kito asmens vaidmenį, suprasti ir gerbti kitokį požiūrį. Jis taip pat turi būti jautrus ir gebėti elgtis su kitais žmonėmis bei veikti pasaulinio teisingumo labui su atjauta.

Solidarumas

Pasaulio pilietis savo elgsena turi demonstruoti solidarumą ir atsakomybę už socialinį teisingumą. Padėdamas skurstantiems ir pagalbos stokojantiems asmenims, jis turi gebėti kontroliuoti savanaudiškumą ir egoizmą bei mąstyti bendruomeniškai.

Kūrybiškumas

Pasaulio pilietis turi gebėti kelti inovatyvias idėjas, ieškoti kūrybiškų ir netradicinių problemos sprendimo būdų. Jis taip pat turi gebėti panaudoti savo kūrybiškumą aktyvaus pilietinio dalyvavimo procese.

Aktyvus dalyvavimas

Pasaulio piliečiui svarbu turėti aktyvaus pilietinio dalyvavimo gebėjimų. Jis turi gebėti įvardyti įvairias pilietinės veiklos alternatyvas, išskirti prioritetus, priimti sumanius ir informacija bei žiniomis paremtus sprendimus. Pasaulio piliečiui taip pat svarbu gebėti sėkmingai bendradarbiauti ir dalytis užduotimis su kitais, remiantis tarpusavio supratimu ir pasitikėjimu.

Pilietinė veikla

Pasaulio pilietis turi būti susipažinęs su įvairiais kovos už teisingumą ir globalių problemų sprendimo būdais. Jis turi būti motyvuotas ir tikėti, kad gali kažką pakeisti. Pasaulio pilietis turi vertinti savanorišką veiklą, gebėti imtis iniciatyvos ir skatinti geresnį kitų žmonių suvokimą apie pasaulinį teisingumą.

GlobalLab globaliojo pilietiško ugdymo procesas

Globaliojo pilietiško ugdymas yra aktyvus mokymosi procesas, kurio pagrindinis tikslas – skatinti pokyčius pasaulio visuomenėje. Tai į problemų sprendimą orientuotas mokymosi procesas, skatinantis besimokančiuosius klausti, analizuoti klausimus, kurie neturi aiškiai apibrėžtų atsakymų, tyrinėti globalių problemų kompleksiskumą. Be to, tai mokymosi procesas, skatinantis kiekvieną asmenį imtis aktyvios pilietinės veiklos, prisidedančios prie globalios kaitos.

Kad globaliojo pilietiško ugdymo procesas leistų ugdyti pasaulio piliečius, kurie ne tik gerai suvokia pasaulyje egzistuojančias problemas, bet ir gebėtų veikti globalios kaitos labui, *GlobalLab* projekto komanda siūlo į aktyvią veiklą orientuotą procesą, kuris dar žinomas *Get Global!* vardu. Šį globaliojo pilietiško ugdymo procesą sudaro 6 žingsniai, leidžiantys kiekvienam jaunam žmogui tapti globalaus solidarumo ir teisingumo vertybių skleidėjais ir

aktyviais darnaus pasaulio kūrėjais. Žemiau pateikiamas šio proceso pristatymas atskleidžia pagrindinius *Get Global!* globaliojo pilietiškumo ugdymo principus bei projekto *GlobaLab* komandos požiūrį į šį mokymo(si) procesą.

1. Rask sąsajas!

Šiame žingsnyje jauni žmonės ieško sąsajų tarp jų asmeninio ir vietos bendruomenės gyvenimo bei pasaulyje vykstančių reiškinų ir problemų. Jie taip pat analizuoja savo tapatybę globaliame kontekste ir vertina savo nuostatas, leidžiančias prisidėti prie visuomenės kaitos procesų.

2. Pasirink problemą!

Šiame žingsnyje jaunimas nagrinėja problemas, darančias įtaką jų gyvenimui, lygina jas įvairiuose kontekstuose, svarsto jų svarbą vietos ir pasauliniu mastu. Jie taip pat diskutuoja ir vertina nagrinėjamų problemų svarbą bei pasirenka vieną, prie kurios sprendimo norėtų prisidėti.

3. Sužinok daugiau!

Šiame žingsnyje jauni žmonės turi galimybę toliau gilintis į pasirinktą problemą, nuodugniai nagrinėti jos priežastis ir pasekmes, kas leidžia jiems geriau suvokti jos kompleksiskumą.

4. Ieškok sprendimų!

Šiame žingsnyje jaunimas ieško galimų pasirinktos problemos sprendimo būdų. Dalyvaudami grupiniame sprendimų priėmimo procese, jie taip pat diskutuoja apie galimas veiklas ir jų tinkamumą pasirinktai problemai spręsti, pasirenka geriausią iš pasiūlytų veiklos alternatyvų ir planuoja jos įgyvendinimą.

5. Veik!

Šiame žingsnyje jaunimas turi galimybę įgyvendinti suplanuotą aktyvią veiklą ir prisidėti prie pasirinktos problemos sprendimo.

6. Įsivertink!

Šiame žingsnyje jauni žmonės turi galimybę įsivertinti savo pasiekimus ir apžvelgti įgyvendintos veiklos rezultatus bei poveikį vietos ir pasauliniu mastu.

Kokios yra šio 6 žingsnių mokymo(si) proceso sąsajos su *GlobaLab* globaliojo pilietiškumo ugdymo modeliu? Žemiau esančioje lentelėje pateikiamas apibendrinimas, kuris mokymo(si) proceso žingsnis leis plėtoti konkrečias *GlobaLab* globaliojo pilietiškumo ugdymo modelyje siūlomas kompetencijas. Būtina pastebėti, kad didelė jų dalis yra priskiriamos perkeliamosioms (bendrosioms) kompetencijoms², taigi jos gali būti plėtojamos keliuose siūlomo mokymo(si) proceso žingsniuose.

² Bendroji kompetencija – įvairių žinių, įgūdžių ir asmens savybių visuma, reikalinga profesiniam ir socialiniam asmens įsitvirtinimui ir tobulėjimui. Bendrajai kompetencijai priklauso, pvz., kūrybiškumas, analitinis mąstymas, komunikabilumas, atsakingumas, partneriškumas ir pan.

Kompe- tencija	Pagrindiniai kompetencijos elementai	6 žingsnių mokymo(si) procesas					
		1	2	3	4	5	6
Savęs pažinimas	Gebėjimas įvardyti esminius savo tapatybės bruožus (kultūrą, gyvenimo stilių, religiją ir kt.)	X					
	Gebėjimas įvertinti asmenines stiprybes ir silpnybes	X					X
	Gebėjimas įvardyti asmeninį vaidmenį globalių pokyčių procesuose			X	X	X	
	Pasitikėjimas				X	X	
Asmeninis tobulėjimas	Savivertė ir pasididžiavimas	X					
	Mokėjimas mokytis	X	X	X	X	X	X
	Gebėjimas priimti iššūkius				X	X	
	Gebėjimas atpažinti ir pripažinti savo klaidas						X
	Kantrybė	X	X	X	X	X	X
	Atkaklumas				X	X	
Santykių palaikymas	Drąsa					X	
	Gebėjimas sėkmingai bendrauti		X		X	X	
	Gebėjimas bendradarbiauti		X		X	X	
Globalių sąsajų supratimas	Gebėjimas spręsti konfliktus				X		
	Globalios tarpusavio priklausomybės supratimas	X		X			
	Sąsajų tarp vietos ir globalių realių supratimas	X		X	X		
	Gebėjimas rasti asmeninį ryšį su globaliomis problemomis (kaip tai mane liečia?)	X		X	X		
	Gebėjimas tyrinėti globalių problemų kontekstą, apimtį, priežastis ir pasekmes		X	X	X		
Lygybė ir žmogaus teisės	Gebėjimas mąstyti ir veikti ne tik savo šalies, bet ir pasaulio mastu		X	X	X	X	
	Pagrindinių žmogaus teisių ir būdų jas užtikrinti supratimas		X	X			
	Pagarba kiekvienam žmogui	X			X	X	X
	Gebėjimas lygiaverčiai priimti kiekvieną žmogų, nepaisant jo rasės, socialinio statuso, religijos ir kt.	X			X	X	X
Stereotipai ir išankstinės nuostatos	Įvairovės pripažinimas	X			X	X	X
	Stereotipų ir išankstinių nuostatų poveikio supratimas	X		X			
	Gebėjimas mesti iššūkį stereotipams ir išankstinėms nuostatomis					X	
Pagarba aplinkai	Gebėjimas veikti socialine ir kultūrine įvairove pasižyminčioje aplinkoje	X					
	Asmeninio elgesio įtakos aplinkai suvokimas	X		X			
Kritinis mąstymas	Gebėjimas prisiimti atsakomybę už darnų vystymąsi		X	X		X	
	Informacijos šaltinių įvairovės pažinimas			X			
	Gebėjimas kritiškai vertinti ir abejoti informacija			X			
Tvirta asmeninė nuomonė	Gebėjimas atpažinti žiniasklaidos ir valdžios manipuliacijas			X			
	Gebėjimas formuoti asmeninę argumentais grįstą nuomonę		X	X	X		
	Gebėjimas reikšti savo nuomonę ir ją ginti		X	X	X		
	Atvirumas		X		X		X
Empatija	Gebėjimas klausyti, vertinti ir gerbti kitokią nuomonę		X		X		X
	Gebėjimas įsijausti į kito asmens vaidmenį				X		
Solidarumas	Gebėjimas elgtis su kitais žmonėmis ir veikti pasaulinio teisingumo labui su atjauta					X	
	Bendruomeniškumu grįsta mąstysena	X			X	X	
	Gebėjimas demonstruoti solidarumą					X	
	Gebėjimas prisiimti atsakomybę už socialinį teisingumą	X		X	X	X	
Kūrybišku- mas	Gebėjimas kontroliuoti savanaudiškumą ir egoizmą				X	X	
	Gebėjimas kelti inovatyvias idėjas ir siūlyti netradicinius sprendimus				X		
Aktyvus dalyvavimas	Gebėjimas panaudoti savo kūrybiškumą aktyvaus pilietinio dalyvavimo procese				X	X	
	Gebėjimas siūlyti aktyvios veiklos alternatyvas ir įvardyti prioritetus				X		
	Gebėjimas priimti sumanius ir informacija bei žiniomis paremtus sprendimus		X		X		
Pilietinė veikla	Gebėjimas bendradarbiauti ir dalytis užduotimis su kitais				X	X	
	Kovos už teisingumą ir globalių problemų sprendimo būdų pažinimas				X	X	
	Motyvacija ir tikėjimas savo galimybėmis prisidėti prie pokyčių				X	X	X
	Savanoriškos veiklos vertinimas					X	
	Gebėjimas imtis iniciatyvos ir į veiklą įtraukti kitus					X	

Kaip naudoti šį vadovą

Šiame vadove pristatomi 4 mokymo moduliai, padėsiantys kiekvienam jaunam žmogui tapti aktyviu ir atsakingu pasaulio piliečiu.

Temos

Šiame vadove pristatomų modulių temos buvo pasirinktos, remiantis jaunų žmonių lūkesčiais ir interesais, išsakytais projekto *GlobalLab* tyrimo etape. Jos yra gana plačios ir leidžia jauniems žmonėms geriau pažinti jų kontekstą ir sąsajas su kitomis temomis bei problemomis. Be to, moduluose siūlomi metodai padės jauniems žmonėms išskirti konkrečias nagrinėjamos temos problemas, jas giliai išnagrinėti ir prisidėti prie jų sprendimo, vykdant aktyvią pilietinę veiklą.

Modulių temos:

Aplinka. Tai itin plati tema, apimanti tokias problemas kaip poliarinių meškų išsaugojimas, aplinkos užterštumas, miškų kirtimas, asmeniniai atliekų tvarkymo ir antrinio panaudojimo įpročiai ir dar daug kitų.

Pagrindinės šio modulio teminės kryptys:

- Aplinkos problemos;
- Aplinkos nykimo ir užterštumo priežastys;
- Aplinkos nykimo ir užterštumo poveikis;
- Sąsajos tarp žemės, vandens ir oro užterštumo;
- Sprendimai.

Technologijos. Technologijos gali ženkliai prisidėti prie daugybės globalių problemų sprendimo, tačiau tuo pat metu gali jas ir sukurti. Šiam moduliui įgyvendinti nereikia būti itin patyrusiu technologijų srityje.

Pagrindinės šio modulio teminės kryptys:

- Technologijų kilmė;
- Technologijų prieinamumas;
- Technologinis teisingumas;
- Perdėtas technologijų naudojimas;
- Technologijų naudojimas socialiniam teisingumui užtikrinti;
- Medijų ir informacinis raštingumas.

Judėjimas. Žmonės vis daugiau juda, kirsdami savo valstybių sienas. Kartais jie keliauja atostogų tikslais, kartais bėga nuo karo ir persekiojimo. Žmonės niekada nejuda vieni. Kartu su jais keliauja ir jų kalba, kultūra, idėjos.

Pagrindinės šio modulio teminės kryptys:

- Migracija;
- Mobilumas;
- Mokymasis gyventi įvairove pasižyminčioje visuomenėje.

Daiktai. Kiekvieną dieną mus supa galybė daiktų: drabužių, baldų, elektroninių prietaisų, suvenyrų ir kt. Kai kurie iš jų mums būtini, siekiant užtikrinti gyvenimo kokybę, o kai kuriuos mes naudojame itin retai. Tačiau ar dažnai susimąstome, iš kur šie daiktai atkeliavo, kas ir kokiomis sąlygomis juos pagamino?

Pagrindinės šio modulio teminės kryptys:

- Globali tiekimo grandinė;
- Prieiga prie daiktų;
- Sąžiningas kainos už pagamintą produkciją paskirstymas globalioje tiekimo grandinėje;
- Darbuotojų teisės;
- Atliekos ir rūšiavimas.

Moduliai

Visi šiame vadove pristatomi moduliai sudaryti, remiantis ankstesniame skyriuje pristatytu 6 žingsnių mokymo(si) procesu. Taigi kiekvienas modulis leis jauniems žmonėms įsitraukti į aktyvaus mokymosi procesą, padėsiantį jiems geriau pažinti savo asmenines sąsajas su pasauliu, suprasti globalias problemas, jų kontekstą, priežastis ir pasekmes, ieškoti egzistuojančių problemų sprendimo būdų, aktyviai veikti ir vertinti savo pasiekimus.

Kiekvieno modulio pradžioje pateikiamas jo pristatymas, informacija apie rekomenduojamą dalyvių skaičių grupėje, modulio įgyvendinimo trukmę ir jo įgyvendinimo programą, kurioje siūlomi metodai suskirstyti į atskirus užsiėmimus. Ši informacija yra tik rekomendacinio pobūdžio, taigi modulio įgyvendinimo programa ir trukmė gali būti keičiama ir adaptuojama, atsižvelgiant į jo įgyvendinimo kontekstą, dalyvių poreikius, lūkesčius ir kitus svarbius aspektus. Bet kokiu atveju, adaptuojant modulio įgyvendinimo programą, svarbu rinktis metodus ir taip planuoti programą, kad ji apimtų visus šešis siūlomo globaliojo pilietiškumo mokymo(si) proceso žingsnius.

Modulių įgyvendinimo programose taip pat pateikta informacija apie jiems įgyvendinti siūlomų metodų taikymą konkrečiame mokymo(si) proceso žingsnyje. Svarbu pabrėžti, kad tie patys metodai gali būti taikomi ir kituose mokymo(si) proceso žingsniuose, tik tam gali prireikti atlikti nedidelius pakeitimus.

Kiekvieno modulio pabaigoje taip pat pateikiama informacija apie siūlomų metodų taikymą konkrečioms globaliojo pilietiškumo kompetencijoms plėtoti. Ši moduliui įgyvendinti siūlomų metodų apžvalga taip pat tarnaus kaip turinys, leisiantis lengviau surasti dominančius globaliojo pilietiškumo ugdymo metodus.

Siekiant išlaikyti viso mokymosi proceso loginę seką ir nuoseklų jo įgyvendinimą, projekto *GlobaLab* komanda rekomenduoja, kad visą modulio įgyvendinimo programą vestų tas pats vadovas ar jų komanda. Taip pat svarbu, kad modulio įgyvendinimo procese dalyvautų ta pati jaunų žmonių grupė, kas užtikrins kuo didesnę mokymo(si) proceso naudą ir geresnių rezultatų pasiekimą.

Metodai

Šiame vadove pateikiama 80 metodų, padėsiančių plėtoti jaunų žmonių globaliojo pilietiškumo kompetencijas. Kiekvieno metodo aprašą sudaro:

- **Pavadinimas.**
- **Žingsnis** – nurodomas mokymo(si) proceso žingsnis, kuriame metodas taikomas.
- **Trukmė** – nurodoma rekomenduojama metodo įgyvendinimo trukmė, kuri gali būti keičiama priklausomai nuo grupės dydžio, dalyvių įsitraukimo, užsiėmimą vedančio asmens darbo stiliaus ir kt.
- **Reikalinga erdvė ir priemonės** – pateikiami reikalavimai mokymo(si) erdvei ir priemonėms, reikalingos metodui įgyvendinti.
- **Metodo aprašymas** – pristatoma išsami metodo įgyvendinimo eiga. Jeigu metodas reikalauja pristatyti konkrečią informaciją ar instrukciją, ji metodo aprašyme pateikiama *kursyvu*.
- **Pastabos** – pateikiami praktiniai pasiūlymai, kaip metodas gali būti keičiamas ar naudojamas kitoms temoms aptarti.
- **Priedai** – pateikiama metodui įgyvendinti reikalinga dalomoji medžiaga: užduočių lapai, informacijos rinkmenos, vaidmenų aprašymai ir kt.

Svarbu paminėti, kad kai kurie moduliuose siūlomi metodai yra paremti tais pačiais metodiniais principais. Pvz., moduliuose *Aplinka ir Judėjimas* pateikiama metodų, kurie paremti metodo *Sutinku-nesutinku*³ principais, o moduliuose *Technologijos ir Judėjimas* – metodų, paremtų *Sniego gniūžtės*⁴ principais. Tai padės geriau įsivaizduoti, kaip tas pats metodas gali būti naudojamas nagrinėjant įvairias temas.

Paprastai šiame vadove pristatomų modulių įgyvendinimui siūlomi metodai įvairiuose kontekstuose gali būti naudojami nepriklausomai vieni nuo kitų. Tačiau kaip jau minėta aukščiau, visi šiame vadove pristatomi moduliai yra paremti specifinę seką turinčiu mokymo(si) procesu. Dėl šios priežasties kai kurie moduliuose siūlomi metodai yra priklausomi vieni nuo kitų, nes mokymo(si) procesas turi būti tęsiamas, remiantis prieš tai vykusios veiklos rezultatais. Be to, moduliuose pateikiami ir keletas metodų, kuriuos sudaro dvi dalys, taigi antrosios metodo dalies įgyvendinimas neturės jokios prasmės, jeigu nebus įgyvendinta pirmoji.

Pilietinė veikla (5 žingsnis)

Šešių žingsnių globaliojo pilietiškumo mokymo(si) proceso vienas iš žingsnių – aktyvi besimokančiųjų pilietinė veikla, kuria jie prisidėtų prie pasirinktos globalios problemos sprendimo. Taip siekiama jauniems žmonėms parodyti, kad mes turime ne tik mokytis ir kalbėti, bet ir atitinkamai elgtis bei imtis aktyvios pilietinės veiklos, kad globalios problemos būtų sprendžiamos. Be to, sprendimų problemoms spręsti paieška ir įgyvendinimas yra svarbus, siekiant plėtoti kūrybiškumo, aktyvaus dalyvavimo ir pilietinės veiklos kompetencijas, aprašytas *Globalab* globaliojo pilietiškumo ugdymo modelyje.

³ *Besimokantieji juda tarp ženklų Sutinku ir Nesutinku ir pasirenka savo stovėjimo poziciją priklausomai nuo to, kiek jie (ne)sutinka su pateiktu teiginiu.*

⁴ *Tai sprendimų priėmimo metodas, kuomet besimokantieji pirmiausia priima sprendimą jiems pateiktu klausimu po-rose, po to – grupėse, kurios suformuojamos sujungtus dvi poras, ir t.t.*

Pilietinei veiklai jauni žmonės ruošis viso mokymosi proceso metu, rinkdamiesi ir analizuodami juos dominančias globalias problemas, keldami idėjas, kaip galėtų prisidėti prie jų sprendimo, ir planuodami pilietinės veiklos įgyvendinimą. Svarbu, kad patys jauni žmonės turėtų galimybę kelti pilietinės veiklos idėjas. Dėl šios priežasties siūlomuose moduluose nesiūloma konkrečių metodų mokymo(si) proceso penktajam žingsniui įgyvendinti. Tik modulyje *Aplinka* pateikiami keli aktyvios veiklos pasiūlymai, tačiau nebūtina apsiriboti tik jų įgyvendinimu. Jus galima keisti savais sumanymais.

Vertinimas

Kiekviename modulyje pateikiama metodų, leisiančių jaunimui įsivertinti savo mokymosi procesą ir pasiekimus. Beveik visi šiame vadove siūlomi vertinimo metodai yra universalūs ir gali būti naudojami įvairiuose mokymosi procesuose.

Vertinimo procese itin svarbu apžvelgti, kaip jauniems žmonėms sekėsi plėtoti globaliojo pilietiškumo kompetencijas, aprašytas *GlobaLab* globaliojo pilietiškumo ugdymo modelyje. Tam galima naudoti keletą šiame vadove pristatomų metodų: *Užpildyk* (modulis *Technologijos*) ir *Pasaulio piliečio kuprinė* (modulis *Daiktai*).

Kas toliau?

Įgyvendinę vieną iš šiame vadove pristatomų modulių jaunų žmonių globaliojo pilietiškumo kompetencijoms plėtoti, galima rinktis ir įgyvendinti kitą arba naudoti siūlomus metodus bet kokiai kitai jaunimą dominančiai globaliai problemai nagrinėti. Be to, projekto *GlobaLab* komanda kviečia pasinaudoti ir kitais produktais, sukurtais projekto įgyvendinimo metu. Vienas iš jų – tai mobilioji aplikacija, kuri leis kiekvienam jaunam asmeniui žengti pagrindinius žingsnius, padėsiančius tapti aktyviu ir atsakingu pasaulio piliečiu. Ji sukurta vadovaujantis pagrindiniais principais, kuriais projekto *GlobaLab* komanda rėmėsi ir rengdama šį vadovą. *GlobaLab* mobilioji aplikacija padės jauniems žmonėms mokytis ir savarankiškai plėtoti globaliojo pilietiškumo kompetencijas. Šiame mokymosi procese jauni žmonės bus patys mokymosi turinio kūrėjai. Ši aplikacija kels klausimus, tačiau nesiūlys konkrečių atsakymų. Ji pateiks jos naudotojams užduočių, tačiau nesiūlys jau paruoštų sprendimų. Mobiliosios aplikacijos siūlomas mokymosi procesas pareikalaus iš jaunimo mąstymo, domėjimosi, aktyvaus veikimo, dalijimosi savo patirtimi.

GlobaLab mobilioji aplikacija yra nemokama ir pritaikyta naudojimui mobiliuosiuose telefonuose su Android ir iOS operacinėmis sistemomis. Ją galima atsisiųsti iš projekto *GlobaLab* interneto svetainės <http://www.globalab.org/>.

I modulis: Aplinka



I modulis: Aplinka

Ižanga

Žemė turi pakankamai išteklių patenkinti kiekvieno žmogaus poreikius, bet ne godumą. Šiuo didingu teiginiu Mahatma Ghandi tikriausiai bandė padėti mums pripažinti, kad efektyviai naudodami žemės išteklius, galime užtikrinti visų mus supančių gyvų organizmų gerovę.

Pastaruoju metu galime stebėti aplinkos ir jos išteklių nykimo procesus, kuriuos lemia vis intensyvėjanti industrializacija. Aplinka, kurioje gyvename, nuolat keičiasi, ir nors kai kurie pokyčiai vyksta dėl natūralių gamtinių procesų, daugybe mokslinių tyrimų įrodyta, kad didžiausią poveikį aplinkos kaitai daro žmogaus veikla.

Jeigu teigsime, kad pagrindinis visuomenės socio-ekonominis tikslas yra mūsų dabartinis gyvenimo būdas ir nuolat didėjantis vartojimo augimas, toks požiūris nėra tvarus. Nepaisant tobulėjančių technologijų ir *žaliosios ekonomikos* skatinimo, pasaulis artėja prie augimo ribos, o pasaulinė pramonė, įskaitant ir itin industrializuotą ir globalią maisto pramonę, daro didelę žalą aplinkai.

Globali tarpusavio priklausomybė – tai fenomenas, su kuriuo susiduriame nagrinėdami įvairias globalias temas. Tačiau geriausias globalios tarpusavio priklausomybės pavyzdys yra aplinka, kurioje gyvename ir nuo kurios priklausome.

Šiame modulyje pristatoma keletas metodų, padėsiančių geriau suvokti žemės, vandens ir oro taršos problemas ir parodysiančių jų tarpusavio sąsajas ir poveikį mūsų gyvenimui.

Šiandieniniam jaunimui būtina gerai suprasti aplinkos problemas, nes tai gali padėti įvertinti, kokį poveikį aplinkai daro mūsų asmeninė elgsena ir įpročiai.

Modulio tikslai ir uždaviniai

Šios modulio tikslas – didinti jaunimo suvokimą apie aplinkai poveikį darančius globalius reiškinius, plėtoti jų gebėjimus suprasti šių reiškinių svarbą, priežastis, pasekmes ir savo kaip pasaulio piliečių vaidmenį, sprendžiant globalias aplinkos problemas.

Modulio uždaviniai:

- Padėti jauniems žmonėms suvokti sąsajas tarp įvairių aplinkos dimensijų;
- Paskatinti jaunimą geriau suprasti asmeninės elgsenos ir vartojimo įpročių poveikį aplinkai;
- Didinti jaunimo supratimą apie globalias aplinkos problemas;
- Paskatinti jaunimą prisiimti atsakomybę ir aktyviai prisidėti prie globalių aplinkos problemų sprendimo;
- Sustiprinti jaunimo gebėjimus ir nuostatas, leisiančias jiems tapti draugiškais aplinkai.

Dalyvių skaičius

10-25

Trukmė

12-14 valandų

Siūloma modulių įgyvendinimo programa

Užsiėmimo Nr.	Metodo pavadinimas	Žingsnis	Metodo trukmė	Užsiėmimo trukmė
1.	Aš ir pasaulis	1	30 min.	1 val. 45 min.
	Mintys apie aplinką	1	20 min.	
	Matyk platesnį vaizdą	1	25 min.	
	Įkvėpk, iškvėpk	1	30 min.	
2.	Surikiuok teiginius	2	25 min.	2 val. 25 min.
	Problemų medis (1 dalis)	2	30 min.	
	Mandala	2	1 val.	
	Užterštumo priežastys	3	30 min.	
3.	Kas aš?	3	20 min.	2 val.
	Produkto analizė	3	50 min.	
	Priežastys-pasekmės-sprendimai	3	30 min.	
	Problemų medis (2 dalis)	3	20 min.	
4.	Žinios iš ateities	4	40 min.	1 val.
	Mūšis dėl upės	4	45 min.	35 min.
5.	Darom!	4/5	1 val.	3 val.
	Nešvaistyk atliekų!	4/5	2 val.	
6.	Pasigamink pats	5	1 val.	1 val.
7.	Burbulai	6	20 min.	45 min.
	Pantomima	6	25 min.	

Metodai ir jų pagalba plėtojamos globaliojo pilietiškumo kompetencijos

GloLab globaliojo pilietiškumo kompetencijos		Savęs pažinimas	Asmeninis tobulėjimas	Santykių palaikymas	Globalių sąsajų supratimas	Lygybė ir žmogaus teisės	Stereotipai ir išankstinės nuostatos	Pagarba aplinkai	Kritinis mąstymas	Tvirta asmeninė nuomonė	Empatija	Solidarumas	Kūrybiškumas	Aktyvus dalyvavimas	Pilietinė veikla
Metodai	Psl.														
Aš ir pasaulis	20	X			X										
Mintys apie aplinką	22	X		X	X					X					
Matyk platesnį vaizdą	23		X	X	X	X	X				X				
Įkvėpk, iškvėpk	25	X						X							
Surikiuok teiginius	26	X	X	X	X			X		X					
Problemų medis – 1 dalis	28			X	X			X		X					
Mandala	29	X						X					X		
Užterštumo priežastys	30				X					X			X	X	
Kas aš?	31			X	X								X		
Produkto analizė	32	X		X	X			X	X						
Priežastys-pasekmės-sprendimai	33		X	X	X			X		X					
Problemų medis – 2 dalis	38			X	X			X	X						
Žinios iš ateities	39			X			X	X		X			X	X	X
Mūšis dėl upės	40		X	X	X		X	X			X	X		X	X
Darom!	42							X						X	X
Nešvaistik atliekų!	43			X				X		X			X		X
Pasigamink pats	44							X					X		X
Burbulai	45	X	X	X	X				X	X					
Pantomima	47		X	X	X								X	X	

Aš ir pasaulis



Žingsnis: 1. Rask sąsajas!



Trukmė: 30 min.



Reikalinga erdvė ir priemonės:

- Didelis pasaulio žemėlapis;
- Tuščio pasaulio žemėlapio kopijos (po vieną kiekvienam dalyviui);
- Konferencinio popieriaus lapai;
- Skirtingų spalvų lipnios etiketės arba spalvinimo priemonės;
- Lipni juosta.



Metodo aprašymas

Šio metodo esmė – padėti dalyviams įvardyti savo asmenines sąsajas su pasauliu.

1. Paprašykite dalyvių, naudojant spalvotas lipnias etiketes arba spalvinimo priemones, pažymėti šias asmenines sąsajas su pasauliu:
 - Šalis, kurias jie yra aplankę – žalia spalva;
 - Šalis, kuriose jie turi draugų, šeimos narių, giminių – mėlyna spalva;
 - Šalis, kurios, dalyvių žiniomis, susiduria su aplinkosauginėmis problemomis – raudona spalva;
 - Šalis, kuriose gaminami dalyvių mėgstami produktai (daiktai, apranga, maisto produktai ir kt.) – geltona spalva.
2. Paprašykite dalyvių susiskirstyti į grupes po 2-3 žmones ir jose palyginti savo pasaulio žemėlapius.
3. Sukabinkite visų dalyvių žemėlapius ant sienos arba išdėliokite ant grindų, kad visi galėtų juos apžiūrėti.
4. Kartu su dalyviais aptarkite žmonių sąsajas su pasauliu. Klausimai diskusijai:
 - Kurie žemėlapių elementai (šalys, spalvos) vyrauja?
 - Kas lemia, kad jūsų pažymėtos sąsajos su pasauliu tampa įmanomos?
 - Jūsų nuomone, kaip tokie žemėlapiai galėjo atrodyti prieš 20-30 metų?
 - Ar yra šalių, kurios pažymėtos daugelyje žemėlapių? Kaip manote, kodėl?
 - Su kokiais žmonėmis jūsų žemėlapuose pavaizduotos sąsajos padeda jums kiekvieną dieną užmegzti ryšį?



Pastabos

Asmeninių sąsajų kategorijas galite pildyti ir keisti, priklausomai nuo užsiėmimo tikslų.

 Priedas: Pasaulio žemėlapis



Paveikslas 1. Pasaulio žemėlapis⁵

⁵ Šaltinis: http://www.johomaps.com/world/worldblank_bw.html

Mintys apie aplinką

 **Žingsnis:** 1. Rask sąsajas!

 **Trukmė:** 20 min.

 **Reikalinga erdvė ir priemonės:**

- Didelė patalpa, kurioje dalyviai galėtų laisvai judėti;
- Ženkilai *Sutinku* ir *Nesutinku*;
- Teiginių apie aplinką sąrašas.

 **Metodo aprašymas**

1. Pakabinkite ženklus *Sutinku* ir *Nesutinku* priešingose patalpos pusėse.
2. Paprašykite dalyvių sustoti patalpos viduryje. Paaiškinkite jiems, kad jūs skaitysite teiginius. Dalyviai turės judėti tarp ženklų *Sutinku* ir *Nesutinku* pagal tai, kiek jie sutinka/nesutinka su išgirstu teiginiu. Paaiškinkite, kad šioje užduotyje nėra teisingų ir neteisingų atsakymų.
3. Pradėkite skaityti teiginius:
 - *Žmogaus veikla turi labai mažai įtakos klimato kaitai.*
 - *Žmonija gali pilnai save aprūpinti, naudodamasi tik švariais energijos šaltiniais.*
 - *Sunku įsivaizduoti, kad mūsų pasaulis galėtų egzistuoti be iškastinio kuro.*
 - *Mėsos vartojimas aplinkai kenkia labiau negu automobilio naudojimas.*
 - *Politinės ir ekonominės jėgos kontroliuoja prieinamumą prie gamtos išteklių ir jų paskirstymą.*
 - *Aš nieko negaliu padaryti, kad pagerinčiau mane supančių aplinką.*
 - *Masinis miškų kirtimas Azijos šalyse man įtakos nedaro.*
 - *Mano vartojimo įpročiai nekenkia aplinkai.*
4. Po kiekvieno teiginio, kai visi dalyviai randa savo vietą tarp ženklų *Sutinku* ir *Nesutinku*, paprašykite jų pasidalinti savo nuomone ir argumentais dėl savo sprendimo. Leiskite dalyviams diskutuoti.

 **Pastabos**

Kai visi norintys dalyviai po teiginio išsako savo argumentus, kodėl jie su juo sutinka ar nesutinka, galite paklausti jų, ar išgirdę skirtingus argumentus jie norėtų pakeisti savo stovėjimo padėtį.

Matyk platesnį vaizdą



Žingsnis: 1. Rask sąsajas!



Trukmė: 25 min.



Reikalinga erdvė ir priemonės:

- Didelė patalpa arba atvira erdvė lauke;
- Aplinką vaizduojančių nuotraukų rinkinys.



Metodo aprašymas

1. Suskirstykite dalyvius į grupes po 2-3 asmenis.
2. Duokite kiekvienai grupei po vieną perkirptos nuotraukos dalį. Paprašykite dalyvių aptarti:
 - Ką jie mato nuotraukoje;
 - Kur šis vaizdas galėjo būti nufotografuotas;
 - Kokie jausmai juos apima žvelgiant į nuotrauką.
3. Paprašykite visų grupių pristatyti savo nuotraukas ir pasidalinti savo nuomonėmis, ką jose mato.
4. Parodykite dalyviams likusias jų turimų nuotraukų dalis. Kartu aptarkite dalyvių įspūdžius ir pojūčius po to, kuomet jie pamatė likusią nuotraukos dalį, ir tai, kokie prieštaringi jausmai gali kilti, žvelgiant tik į nuotraukos fragmentą.



Pastabos

Rinkdamiesi nuotraukas, būkite kūrybiški. Pavyzdžiui, vienai grupei galite pateikti nuotraukos fragmentą, kuriame jie matys nukirstus medžius. Diskusija gali natūraliai pakrypti miškų naikinimo problemų ir jų įtakos vietinių žmonių ir gyvūnų gyvenimui aptarimo linkme. Galiausiai, kuomet dalyviams pateikiama likusi nuotraukos dalis, jie gali pamatyti, kad šioje nuotraukoje buvo pavaizduotas miškininkų kontroliuojamas brūzgynų tvarkymas.

 Priedas: Nuotraučių pavyzdžiai⁶

⁶ Nuotraučių šaltinis – Pixabay

Įkvėpk, iškvėpk



Žingsnis: 1. Rask sąsajas!



Trukmė: 30 min.



Reikalinga erdvė ir priemonės:

- Kuo mažiau triukšminga erdvė lauke, pvz., parkas, miškas, vieta prie ežero ar jūros (galimas ir atvirkštinis variantas – kuo labiau apkrauta, triukšminga miesto vietovė);
- Lipnūs lapeliai.



Metodo aprašymas

1. Keliaukite kartu su dalyviais į pasirinktą erdvę lauke. Atvykus paprašykite jų apžiūrėti vietovę, įsiklausyti į juos supančius garsus. Po to paprašykite dalyvių ramiai pasėdėti ir užmerkus akis pakvėpuoti grynu oru. Dalyviai gali tą daryti individualiai, porose arba grupėse.
2. Po 10 minučių paprašykite dalyvių sugrįžti į bendrą grupę diskusijai.
3. Diskusijos metu galite paprašyti dalyvių ant lipnių lapelių surašyti savo mintis ir pojūčius, kuriuos jie patyrė tyrinėdami aplinką, šių patyrimų svarbą ir kontekstą. Dalyvių užrašytas mintis sukabinkite visiems matomoje vietoje.



Pastabos

Galima šios veiklos alternatyva – triukšmingos, užterštos ir apkrautos miesto vietovės tyrinėjimas.

Surikiuok teiginius

 **Žingsnis:** 2. Pasirink problemą!

 **Trukmė:** 25 min.

 **Reikalinga erdvė ir priemonės:**

- Didelė erdvė ar patalpa;
- Atspausdintas, lentoje užrašytas ar ekrane rodomas klausimas *Kaip mes galime kovoti su tarša?*;
- Teiginių sąrašas.

 **Metodo aprašymas**

1. Suskirstykite dalyvius į grupes po 2-3 žmones.
2. Padalinkite kiekvienai grupei teiginius, atsakančius į klausimą *Kaip mes galime kovoti su tarša?*
3. Paprašykite dalyvių savo grupėse surikiuoti teiginius nuo svarbiausio (viršuje) iki mažiausiai svarbaus (apačioje).
4. Paprašykite kiekvienos grupės pristatyti savo sprendimą ir nuomonę apie kiekvieną teiginį.
5. Pabaikite veiklą bendra dalyvių diskusija. Klausimai aptarimui:
 - Ar kilo sunkumų rikiuojant teiginius? Jeigu taip, kokių?
 - Ar savo kasdieniame gyvenime taikote kuriuos nors iš pasiūlytų sprendimų? Kuriuos?
 - Ar ateityje ketinate taikyti kuriuos nors iš pasiūlytų sprendimų?
 - Ar žinote kitų, dar nepaminėtų sprendimų, kaip kovoti su tarša?

 **Pastabos**

Ši veikla yra puikus įrankis skatinti diskusiją mažose grupėse ir toliau ją plėtoti didelėje grupėje, kur visi dalyviai turi galimybę išreikšti ir pagrįsti savo nuomonę.

Norėdami pajvairinti veiklą, galite kiekvienai dalyvių grupei užduoti skirtingus klausimus, pvz., *Kaip aš galiu prisidėti prie kovos su oro tarša?*, *Kaip mano veikla ir elgesys prisideda prie vandens taršos?* ir pan. Tai gali praturtinti diskusiją bendroje dalyvių grupėje veiklos pabaigoje.

Šį metodą galite naudoti ir nagrinėdami kitas temas.

 Priedas: Teiginiai

Daugiau važinėti dviračiu, vaikščioti pėsčiomis	Daugiau naudotis viešuoju transportu, o ne nuosavu automobiliu	Rūšiuoti atliekas
Pirkti produktus, kurių įpakavimui naudojama mažiau medžiagų	Nepirkti produktų, kurių gamintojai didina taršą	Pirkti tik tai, ko tikrai reikia
Informuoti mus supančius žmones apie aplinkos problemas ir skatinti ją tausoti	Naudoti mažiau plastikinių maišelių	Organizuoti protestus ir demonstracijas ir reikalauti valdžios institucijų imtis reikalingų veiksmų taršai sumažinti
Įvesti baudas ir papildomus mokesčius bendrovėms, kurių veikla yra žalinga aplinkai	Tapti vegetaru	Priimti įstatymus, kurie reikalauja gamintojų skaidrumo ir atskaitomybės už savo veiksmus

Problemų medis (1 dalis)

 **Žingsnis:** 2. Pasirink problemą!

 **Trukmė:** 30 min.

 **Reikalinga erdvė ir priemonės:**

- Dideli konferencinio popieriaus lapai;
- Spalvoti markeriai.

 **Metodo aprašymas**

Problemų medis yra puikus metodas, padedantis sustruktūruoti su nagrinėjama tema susijusią informaciją ir dalyvių mintis.

1. Nupieškite medį, kurio kamienas – tai nagrinėjama tema ar problema (pvz., vandens užterštumas), šaknys – problemos priežastys, o šakos – jos pasekmės.
2. Suskirstykite dalyvius į 3 grupes ir skirkite kiekvienai iš jų po temą, pvz., vandens užterštumas, oro tarša ir dirvožemio užterštumas. Paprašykite visų grupių išnagrinėti jiems paskirtą temą ir ją pristatyti problemų medžio pagalba. Jame turi atsispindėti dalyvių mintys ir požiūris į nagrinėjamos problemos priežastis ir pasekmes.
3. Kai visos grupės baigs piešti savo problemų medžius, paprašykite jų pasidalinti savo rezultatais su visais dalyviais. Pristatinėdami grupių darbus, kartu su dalyviais ieškokite panašių nagrinėjamų problemų priežasčių ir pasekmių.

 **Pastabos**

Naudodami šį metodą, galite prašyti, kad dalyviai patys vieną plačią temą, pvz., užterštumas, suskaidytų į smulkesnes potemes ir jas išnagrinėtų.

Mandala

 **Žingsnis: 2.** Pasirink problemą!

 **Trukmė:** 60 min.

 **Reikalinga erdvė ir priemonės:**

- Didelis popierius lapas;
- Spalvinimo priemonės;
- Žirklys;
- Klėjai;
- Permatoma lipni juosta;
- Seni laikraščiai ar žurnalai, kurie gali praversti mandalos kūrimui (nebūtina).

 **Metodo aprašymas**

Šio metodo tikslas – sukurti bendrą mandalą, kurioje atsispindėtų dalyvių daromas teigiamas ir neigiamas poveikis aplinkai bei būdai neigiamam poveikiui sumažinti.

1. Paruoškite mandalos šabloną pagal žemiau pateiktą pavyzdį.



Paveikslas 2. Mandalos šablonas 8 dalyvių grupei

2. Sukarpykite paruoštą mandalą dalimis, lyg dalintumėte picą, o jos centrą palikite nesukarpytą.
3. Duokite kiekvienam dalyviui po mandalos dalį. Paprašykite jų pavaizduoti (nupiešti arba sukurti koliažą):
 - mažiausioje dalyje – savo daromą neigiamą poveikį aplinkai;
 - vidurinėje dalyje – savo daromą teigiamą poveikį aplinkai;
 - didžiausioje dalyje – būdus neigiamam poveikiui sumažinti.
4. Kai dalyviai baigs kurti savo asmeninę mandalos dalį, paprašykite jų kartu sukurti jos centrą ir aplink jį sudėlioti asmenines mandalos dalis.
5. Paprašykite dalyvių pristatyti savo mandalą, palyginkite atskiras mandalos dalis tarpusavyje. Taip pat pabandykite kartu su dalyviais įvardyti konkrečias problemas, kurios jiems labiausiai rūpi.

 **Pastabos**

Jeigu grupėje yra daug dalyvių, juos galite suskirstyti į mažesnes grupes ir kurti kelias mandalas. Mandalos kūrimui taip pat galite naudoti ir įvairias atliekas: plastikinius maišelius, įvairias pakuotes ir kt.

Užterštumo priežastys

 **Žingsnis:** 3. Sužinok daugiau!

 **Trukmė:** 30 min.

 **Reikalinga erdvė ir priemonės:**

- Didelė patalpa arba erdvė lauke;
- Atspausdintas, lentoje užrašytas ar ekrane rodomas klausimas *Kokios yra užterštumo priežastys?*;
- Balsavimo žetonai (juos galima pakeisti akmenukais, saldainiais, lipniomis etiketėmis ir kt.);
- Teiginių sąrašas.

 **Metodo aprašymas**

Šio metodo tikslas – pristatyti dalyviams teiginius ir leisti jiems pasirinkti 3 jiems svarbiausius.

1. Paprašykite dalyvių sustoti ratu. Paprašykite jų keletą akimirklų pagalvoti, kokios yra vandens užterštumo priežastys.
2. Paprašykite dalyvių pasiskirstyti poromis ir pasidalinti savo mintimis apie vandens užterštumo priežastis. Po diskusijos porose galite pakviesti dalyvius bendrai diskusijai grupėje.
3. Pateikite dalyviams teiginių sąrašą. Duokite kiekvienam dalyviui po 3 balsavimo žetonus ir paprašykite jų balsuoti už 3 pasirinktus teiginius.
4. Suskaičiuokite visus balsus ir juos užrašykite. Paprašykite dalyvių pasidalinti savo balsavimo motyvais.

 **Priedas: Teiginių sąrašas**

- Pramoninės atliekos.
- Mes be saiko vartojame iškastinį kurą.
- Naftos išsiliejimas teršia vandenį dideliu mastu.
- Iškastinio kuro paklausa yra perdėta.
- Daug cheminių medžiagų, naudojamų žuvų populiacijos augimui, teršia vandenį.
- Didelės pramonės įmonės nesiima veiksmų, kurie padėtų apsaugoti vandenį nuo taršos.
- Žmonės vartoja daugiau negu jiems iš tikrųjų reikia, o tai intensyvina gamybą, kuri tiek tiesiogiai, tiek netiesiogiai teršia vandenį.
- Iškastinio kuro prekybos grandyje slypi itin daug interesų.
- Nėra pakankamai informacijos apie taršos mažinimo būdus.
- Trūksta švarios energijos šaltinių.

Kas aš?



Žingsnis: 3. Sužinok daugiau!



Trukmė: 20 min.



Reikalinga erdvė ir priemonės:

- Lipnios etiketės su ant jų užrašytomis su aplinka susijusiomis problemomis.



Metodo aprašymas

Šio metodo tikslas – įtraukti dalyvius į aktyvią, energijos suteikiančią veiklą ir tuo pačiu pažinti įvairias su aplinka susijusias problemas.

1. Užklijuokite kiekvienam dalyviui ant kaktos po lipnią etiketę su ant jos užrašyta su aplinka susijusia problema. Galimi problemų pavyzdžiai: besaikė žvejyba, miškų kirtimas, vandenynų rūgštėjimas, jūros lygio kilimas, ozono skylės didėjimas, klimato kaita ir kt.
2. Paašškinkite dalyviams, kad jie turi atspėti, kokia su aplinka susijusi problema jie yra. Kad tą padarytų, jie gali klausinėti kitų dalyvių klausimų, į kuriuos atsakymas gali būti tik *Taip* arba *Ne*.
3. Kai dalyviai baigia užduotį ir atspėja savo turimas problemas, diskutuokite su jais šiais klausimais:
 - Ar buvo sunku atspėti savo problemą? Kaip jums tai pavyko?
 - Ar buvo tokių problemų, apie kurias nežinojote?
 - Ar jums kurios nors iš šių problemų daro įtaką? Kurios ir kaip?
 - Ar jūs darote įtaką kurioms nors iš šių problemų? Ar ji yra teigiama ar neigiama?



Pastabos

Šį metodą galite naudoti ir nagrinėdami kitas temas.

Produkto analizė



Žingsnis: 3. Sužinok daugiau!



Trukmė: 50 min.



Reikalinga erdvė ir priemonės:

- Bet kokie produktai – namų apyvokos, higienos priemonės, maisto pakuotės ir kt.;
- Pasaulio žemėlapis;
- Nuotraukos, vaizduojančios užterštas vietas (nebūtina);
- Nuotraukos, vaizduojančios produkto gamybos procesą (nebūtina);
- Informacija apie pasirinktų produktų gamybos procesą.



Metodo aprašymas

1. Suskirstykite dalyvius į mažas grupes ir duokite kiekvienai po skirtingą produktą. Paprašykite jų išanalizuoti produkto sudėtį, jo pakuotę ir galimybę perdirbti visus jos sluoksnius.
2. Jeigu įmanoma, paprašykite dalyvių surasti informacijos internete apie tai, iš kur atkeliauja produktų sudedamosios dalys. Vizualizacijai galite naudoti pasaulio žemėlapi, kad dalyviai geriau įsivaizduotų, kokį atstumą produktas nukeliauja nuo gamintojo iki vartotojo.
3. Naudodami nuotraukas, pristatykite dalyviams pasirinkto produkto gamybos procesą.
4. Naudodami nuotraukas, pristatykite dalyviams, kokį poveikį aplinkai daro mūsų vartojamų produktų atliekos.
5. Diskutuokite su dalyviais šiais klausimais:
 - Ar mūsų vartojamų produktų gamybos procesas kelia grėsmę aplinkai? Kokią?
 - Ar plastikinių pakuočių gamyba ir naudojimas kelia grėsmę aplinkai? Kokia?
 - Kaip plastikinės atliekos gali būti tvarkomos?

Priežastys-pasekmės-sprendimai

 **Žingsnis:** 3. Sužinok daugiau!

 **Trukmė:** 30 min.

 **Reikalinga erdvė ir priemonės:**

- Kortelės su nagrinėjamų problemų pavadinimais;
- Kortelės, pristatančios taršos problemų priežastis, pasekmes ir galimus sprendimus;
- Montavimo kvadratėliai arba lipni juosta.

 **Metodo aprašymas**

Šis metodas leidžia nagrinėti įvairias problemas, jų priežastis, pasekmes ir galimus sprendimus.

1. Paruoškite korteles ir išdėliokite jas ant stalo ar grindų.
2. Paprašykite dalyvių paimti kortelę ir ją perskaityti. Tarpusavyje diskutuodami dalyviai turi nuspręsti, ar jų turimos kortelės dera tarpusavyje.
3. Paprašykite dalyvių, turinčių tarpusavyje derančias korteles, iš jų sukurti žemėlapi, pristatantį nagrinėjamos problemos priežastis, pasekmes ir sprendimo būdus. Šis procesas reikalauja aktyvios dalyvių diskusijos ir mąstymo bei gali padėti įvardyti daugiau problemos sprendimo būdų.

Jeigu turite galimybę, leiskite dalyviams pasinaudoti internetu, kad jie galėtų rasti naudingos informacijos, reikalingos gilesniam nagrinėjamos problemos supratimui.

Pavyzdys:

*Vienas dalyvis ištraukia kortelę **Gamybinės atliekos nusėda vandenynuose**, antras – kortelę **Vandens gyvūnai miršta**, trečias – kortelę **Pirk aplinkai nekenkiančias valymo priemones**.*

*Visi trys dalyviai turi korteles, kuriose pristatomos problemos **VANDENS UŽTERŠTUMAS** priežastys, pasekmės ir sprendimo būdai.*

4. Kai dalyviai pabaigia užduotį, diskutuokite su jais apie tai, ko jie išmoko veiklos metu, su kokiais iššūkiais susidūrė, aptarkite nagrinėjamų problemų kompleksiskumą. Su dalyviais taip pat galite diskutuoti apie siūlomų sprendimų efektyvumą, įvardyti kitų galimų problemos sprendimo būdų. Taip pat aptarkite ir dalyvių elgsenos įtaką nagrinėjamosioms problemoms.

 **Pastabos**

Priklausomai nuo grupės dydžio, užsiėmimui galite rinktis ne visas siūlomas problemas. Kuo daugiau problemų nuspręsite nagrinėti, tuo veikla bus sudėtingesnė.

Atkreipkite dėmesį, kad nagrinėjamos problemos yra daugialypės, taigi skirtingų problemų priežastys gali būti tos pačios, o sprendimų būdai – kiti.

VANDENS UŽTERŠTUMAS

Naftos pramonė	Gamybinės atliekos: siera, asbestas, švinas, gyvsidabris, tepalai, nitratai, fosfatai	Nuotekos	Vandens užterštumą lemia oro užterštumas	Jūros ir vandenynai tampa atliekų sąvartynais	Naftos saugyklos požemiuose nuotėkiai iš jų vamzdinių
Vandens gyvūnai miršta	Griaunamos maisto gamybos ir tiekimo grandinės		Ligos (hepatitas, cholera ir kt.)		Nyksta ekosistemos
Nepilk cheminių medžiagų, tepalų, dažų ir vaistų į kriauklę ar tualetą	Aplinkai nekenkiančių valymo priemonių naudojimas	Atliekų rūšiavimas	Atsakingas vandens naudojimas		Trąšų ir pesticidų naudojimo mažinimas

BESAIKĖ ŽVEJYBA

Nesubalansuota žvejyba	Per dideli žvejybos įmonių pajėgumai	Ekonominė paklausa
Brakonieriaavimas	Užterštumas	Neigiamas poveikis mažoms įmonėms
Spaudimas valdžios institucijoms, kad jos atsakingai stebėtų ir baustų įmones už nesubalansuotą žvejybą	Mažėja biologinė įvairovė	Nyksta ekosistemos
		Žuvies vartojimo mažinimas

VANDENS TRŪKUMAS

Urbanizacija	Užterštumas	Augmenijos nykimas, miškų kirtimas	Klimato kaita
Maliariją platinantys uodai veisiasi nešvariame vandenyje	Žmonėms, geriantiems nešvarų vandenį, gresia įvairios, netgi gyvybei pavojingos ligos	Vanduo yra būtinas augalininkystei ir gyvulininkystei, taiga jo trūkumas gali priversti prie bado	Neigiamas poveikis ekonomikai
	Sanitarijos problemos	Daugelyje šalių vaikai yra atsakingi už šeimos aprūpinimą vandeniu. Vietoje to, kad eitų į mokyklą, jie dažnai leidžia laiką keliaudami ne vieną kilometrą iki vandens šaltinio.	
Atsakingas vandens naudojimas		Dalyvavimas organizacijų, vykdančių vandens apsaugai skirtas programas, veikloje	

VANDENŲNŲ RŪGŠTĖJIMAS

		Vanduo sugeria CO ₂	
Keičiasi ekosistemos	Silpnėja vandenynų kaip anglies dvideginio absorbertų vaidmuo	Nyksta kriauklės, o tai pažeidžia maisto grandinę	Ekonominiai nuostoliai
CO ₂ emisijų mažinimas	Subsidijų už iškastinį kurį perkelimas atsinaujinančios energijos gamintojams	Subalansuotos žvejybos taisyklių įvedimas, kurios padėtų mažinti besaikę ir žalingą žvejybą	Visuomenės supratimo apie tai, kas dedasi vandenynuose, didinimas

TRIUŠMAS

Triukšmo šaltiniai namuose	Visuomeniniai renginiai	Verlo ir pramoninė veikla	Transportas
Klausos sutrikimai	Nerimas ir stresas	Galvos skausmai, irzlumas, nervingumas, nuovargis, darbingumo sumažėjimas	Bangiųjų ir kitų jūros gyvūnų žalojimas ir mirtis
Garsui nepralaidžių patalpų gamyklose įrengimas	Draudimas naudoti šaižius garso signalus, eksploatuoti motociklus su netvarkingais išmetimo vamzžiais, triukšmingas sunkiasvores mašinas	Triukšmą keliančių gamyklų, oro uostų, autobusų ir geležinkelio stočių iškelimas iš apgyvendintų teritorijų	

ORO TARŠA

Gamybos procesų liekanos	Iškastinio kuro deginimas	Namuose ir žemės ūkyje naudojamos cheminės medžiagos
Rūgštėjimas (vandenynų pH mažėjimas)	Eutrofikacija (ekosistemos kaita, kurią sukelia cheminių maisto medžiagų, dažniausiai tirpių azoto ir fosforo junginių, perteklius)	Akių, nosies, gerklės dirginimas, viršutinių kvėpavimo takų infekcijos, galvos skausmai, pykinimas, alerginės reakcijos, lėtinės kvėpavimo takų ligos, plaučių vėžys, širdies ligos, smegenų, nervų sistemos, kepenų, inkstų pažeidimai
Žalios energijos vartojimas	Energiją taupančių automobilių naudojimas	Naudojimasis visuomeniniu transportu arba dviračiu vietoje automobilio
		Energijos taupymas namuose ir darbe
		Daiktų atidavimas, perdirbimas arba pakartotinis jų panaudojimas

ŽEMĖS UŽTERŠTUMAS

Ūkininkavimo veiklos atliekos	Cheminės trąšų, pesticidų ir insekticidų atliekos	Atliekų ir kietojo kuro deginimo proceso atliekos	Kasyba	Atliekos ir šiukšlės	Miškų kirtimas	Cheminės ir atominės jėgainės	Naftos perdirbimo gamyklos	Statybinės atliekos	Nuotekų valymas Gamybos procesų atliekos	
Kvėpavimo sistemos, odos problemos, įvairių tipų vėžys										
Atliekų mažinimas	Pakartotinis tam tinkamų daiktų (butelių, plastikinių maišelių, drabužių ir kt.) panaudojimas	Perdirbimas	Kompostavimas	Ekologiškų produktų vartojimas	Ekologiško, be pesticidų užauginto maisto vartojimas	Skystų chemikalų ir atliekų laikymas sandariose talpose	Pesticidų atsisakymas	Produktų, turinčių mažiau įpakavimo, pirkimas	Atsargus elgesys su automobiliais, kuru, kad jis nepatektų ant žemės	Specialių įrankių naudojimas, perpliant naftos produktus

ŠVIESA

Reklaminiai ekranai, komerciniai centrai	Naktį apšviesti sporto stadionai	Gatvių ir automobilių šviesos	Parkai oro uostai, kitos viešos vietos	Gyvenamosios vietovės
Akinimas, itampa akyse, regėjimo sutrikimai, stresas	Dirbtinė šviesa gali daryti neigiamą poveikį vėžliams, išblaškyti netoli kelio klajojančius žvėris, ko pasekmė – gyvūno žūtis autoįvykyje			Išteklų energijos gamybai švaistymas
Naujų aplinkai draugiškų apšvietimo technologijų diegimas		Sunaudojamos elektros energijos mažinimas, naudojant judesio davikius ir energiją taupančias lemputes		

NUOTEKOS

Namų nuotekos		Ne namų nuotekos (potvynių, lietaus vanduo, iš automobilių plovyklų išleidžiamos nuotekos ir kt.)		
Vandens užterštumas ir trūkumas	Eutrofikacija	Neigiamas poveikis ekosistemoms	Su vandeniu susijusios ligos	
Vandens nuotekų mažinimas	Nuotekų surinkimas	Pakartotinis vandens panaudojimas	Nuotekų apdorojimas prieš jas išleidžiant į aplinką	

KLIMATO KAITA

CO ₂ išmetimas į aplinką				
Vandens lygio jūrose ir vandenynuose kilimas	Ekstremalios oro sąlygos		Aplinkos ir augalų deformacijos	
Medžių išsaugojimas ir naujų sodinimas	Perdirbimas, vartojimo mažinimas, pakartotini daiktų panaudojimas	CO ₂ emisijų mažinimas, naudojantis viešuoju transportu, dviračiu ar vaikstant pėsčiomis		Energetinio efektyvumo didinimas

ATLIEKŲ TVARKYMAS

Atliekų perteklius ir blogas jų tvarkymas				
Paviršinio vandens užterštumas	Dirvožemio užterštumas	Oro užterštumas	Sveikatos problemos	Prastos gyvenimo sąlygos miestuose, kurie skęsta atliekose
Vartojimo mažinimas, daugiartinis daiktų panaudojimas, perdirbimas			Pajamų iš perdirbimo trūkumas	

Vartojimo mažinimas, daugiartinis daiktų panaudojimas, perdirbimas

BADAS IR NEPRIEVALGIS

Ekstremalios oro sąlygos ir klimato kaita	Kariniai konfliktai	Skurdas
Ligos ir mirtingumas	Migracija ir socialinės problemos	Neigiamas poveikis ekonomikai
Parama organizacijoms, siekiančioms išspręsti problemą		

MIŠKŲ KIRTIMAS

Miškotvarka	Urbanizacija	Kasyba
Dirvožemio erozija	Bioįvairovės nykimas	Neigiamas poveikis atmosferai ir vandens telkiniams
Dalyvavimas už miškų išlikimą kovojančių organizacijų veikloje	Vartojimo mažinimas, daugkartinis daiktų panaudojimas, perdirbimas	

MIŠKŲ DEGRADACIJA IR FRAGMENTACIJA

Klimato kaita	Gaisrai	Kenkėjai ir ligos
Dirvožemio erozija	Bioįvairovės nykimas	Neigiamas poveikis atmosferai ir vandens telkiniams
Dalyvavimas už miškų išlikimą kovojančių organizacijų veikloje	Vartojimo mažinimas, daugkartinis daiktų panaudojimas, perdirbimas	

OZONO SLUOKSNIŲ MAŽĖJIMAS

Išmetamosios dujos iš automobilių, energijos jėgainių, gamyklų		
Odos vėžys	Katarakta	Neigiamas poveikis fitoplanktonui ir žuvies, vėžiagyvių ir kitų gyvūnų vystymuisi
		Neigiamas poveikis vandens ekosistemoms
		Neigiamas poveikis biogeocheminiams ciklams

Antropogeninių dujų emisijų mažinimas

Problemų medis (2 dalis)

 **Žingsnis:** 3. Sužinok daugiau!

 **Trukmė:** 20 min.

 **Reikalinga erdvė ir priemonės:**

- Dideli konferencinio popieriaus lapai;
- Spalvoti markeriai;
- Dalyvių pirmoje dalyje sukurti problemų medžiai.

 **Metodo aprašymas**

Problemų medis yra puikus metodas, padedantis sustruktūruoti su nagrinėjama tema susijusią informaciją ir dalyvių mintis. Tam naudojamas medis, kurio kamienas – tai nagrinėjama tema ar problema (pvz., vandens užterštumas), šaknys – problemos priežastys, o šakos – jos pasekmės.

1. Tęsdami veiklą *Problemų medis (1 dalis)*, dalyviai atlieka mini tyrimą, siekdami sužinoti daugiau apie nagrinėjamą problemą.
2. Paaiškinkite dalyviams, kad šios veiklos metu jie turi sukurti naują problemų medį, kuriame atsispindėtų jų atlikto tyrimo rezultatai.
3. Paprašykite dalyvių palyginti abu sukurtus problemų medžius ir įvardyti skirtumus tarp to, kaip jie matė ir suvokė problemą prieš tyrimą ir po jo.
4. Paprašykite dalyvių pasidalinti savo įžvalgomis su visa grupe. Pristatinėdami grupių rezultatus, kartu su dalyviais ieškokite panašių nagrinėjamų problemų priežasčių ir pasekmių. Klausimai diskusijai:
 - Kokius pagrindinius problemų medžių skirtumus galėtumėte įvardyti? Iš kur šie skirtumai atsirado?
 - Kokius informacijos šaltinius naudojote savo tyrimui?
 - Ar galite rasti sąsajų tarp skirtingų problemų? Jeigu taip, kokių?

 **Pastabos**

Naudodami šį metodą, galite prašyti, kad dalyviai patys vieną plačią temą, pvz., užterštumas, suskaidytų į smulkesnes potemes ir jas išnagrinėtų.

Žinios iš ateities

 **Žingsnis:** 4. Ieškok sprendimų!

 **Trukmė:** 40 min.

 **Reikalinga erdvė ir priemonės:**

- Dideli konferencinio popieriaus lapai;
- Spalvoti markeriai;
- Montavimo kvadratėliai arba lipni juosta.

 **Metodo aprašymas**

1. Suskirstykite dalyvius į mažas grupes. Paprašykite jų grupėse sugalvoti kuo daugiau su aplinka susijusių naujienų antraščių, kurias, jie galvoja, po 30 metų perskaitys laikraščiuose, žurnaluose ar internetiniuose naujienų portaluose. Galite paprašyti dalyvių įsivaizduoti konkrečią situaciją, susijusią su ankstesniuose užsiėmimuose nagrinėtomis aplinkos problemomis. Situacijos pavyzdys:

Pasaulyje įvyko visuotinis perėjimas prie alternatyvių energijos šaltinių naudojimo, dėl ko ženkliai sumažėjo naftos suvartojimas.

2. Paprašykite dalyvių sukurtas naujienų antraštes užrašyti ant popieriaus lapo.
3. Pakvieskite dalyvius peržvelgti visas naujienų antraštes ir pasidalinti savo mintimis apie jas. Klausimai diskusijai:
 - Kokių antraščių daugiau – teigiamų ar neigiamų? Kodėl?
 - Kokių antraščių daugiau – realistiškų ar nerealistiškų? Kodėl?
 - Kaip kiekvienas iš mūsų gali prisidėti, kad tai, kas užfiksuota teigiamose antraštėse, įvyktų, o to, kas atsispindi neigiamose antraštėse, būtų išvengta?

 **Pastabos**

Kuomet dalyviai kuria naujienų antraštes, paprašykite jų taip pat pagalvoti, kokios su nagrinėjama situacija ar problema susijusios aktyvios veiklos jie galėtų imtis. Tai padės jiems iškelti keletą aktyvios veiklos idėjų ir sėkmingai pereiti prie kitų 4 ir 5 žingsnių veiklų.

Mūšis dėl upės

 **Žingsnis:** 4. Ieškok sprendimų!

 **Trukmė:** 45 min.

 **Reikalinga erdvė ir priemonės:**

- Kortelės su vaidmenų aprašymais.

 **Metodo aprašymas**

Šis metodas – tai vaidmenų žaidimas, kurio metu dalyviai derėsis ir stengsis vieni kitus paveikti.

1. Padalykite dalyvius į 4 grupes. Paskirkite kiekvienai grupei po vaidmenį ir pateikite jų aprašymus. Jeigu reikia, paaiškinkite dalyviams jų vaidmenis.
2. Paprašykite visų grupių pasiruošti argumentus ir paskirti po vieną atstovą, kuris dalyvaus debatuose.
3. Leiskite dalyviams debatuoti tol, kol jie pasieks susitarimą arba išnaudos visus argumentus.
4. Duokite dalyviams keletą akimirku išeiti iš savo vaidmens ir tęskite diskusiją grupėje šiais klausimais:
 - Kuriuos veikėjus tenkina šių debatų rezultatai?
 - Ar veikėjų pateikti argumentai buvo svarūs?
 - Ar debatai leido geriau suprasti kitų žmonių požiūrį į tą pačią problemą?
 - Ar šie debatai buvo realistiški?
 - Kaip panašios problemos yra sprendžiamos realiame gyvenime? Ar žinote tokių pavyzdžių?

 Priedas: Vaidmenų kortelės

Jūs atstovaujate **gamyklai, gaminančiai dantų pastą arba bet kokį kitą produktą**. Iš jūsų vykdomo gamybos proceso susidarančios cheminės atliekos yra išleidžiamos į šalia esančią upę. Jūs žinote, kad tokia jūsų veikla nėra nei tinkama, nei teisėta.

Jūs esama situacija tenkina, todėl jūsų tikslas – kad ji nesikeistų.

Jūs turite aptarti, kodėl esama situacija jus tenkina, kokią iš to naudą gaunate ne tik jūs, bet ir vietos bendruomenė, ir įvardyti pagrindinius argumentus, kuriais bandysite apsiginti nuo vietos bendruomenės ir aplinkosauginių organizacijų.

Jūs atstovaujate **aplinkosauginėms organizacijoms**, kurios yra itin susirūpinusios žuvies upėje mažėjimu. Jūs atlikote tyrimus ir įvertinote upės vandens cheminę sudėtį. Jūs esate tikri, kad gamyklos veikla didina žuvų mirtingumą ir vietos žmonių sergamumą.

Jūsų tikslas – įtikinti gamyklos atstovus nebeteršti upės.

Jūs atstovaujate šalia upės gyvenančiai **vietos bendruomenei**. Vis daugiau jos narių susiduria su rimtomis sveikatos problemomis. Spėjama, kad jos susijusios su gamyklos veikla. Kita vertus, dauguma bendruomenės gyventojų dirba šioje gamykloje ir nori išlaikyti savo darbo vietas.

Jūsų tikslas – rasti geriausią problemos sprendimą.

Jūs atstovaujate **vietos valdžiai (savivaldybei, seniūnijai, policijai)**. Jūs laikotės neutralios pozicijos, tačiau siekdami vietos žmonių gerovės, galite pasiduoti bendruomenės spaudimui uždrausti gamyklos veiklą. Kita vertus, gamyklos atstovai ir kiti suinteresuoti asmenys gali jus papirkti.

Darom!

 **Žingsnis:** 5. Veik!

 **Trukmė:** 50 min.

 **Reikalinga erdvė ir priemonės:**

- Šiukšlių maišai;
- Darbinės pirštinės;
- Tvarkomos vietos nuotraukos prieš ir po veiklos (nebūtina).

 **Metodo aprašymas**

1. Kartu su dalyviais raskite vietovę, kurią norėtumėte sutvarkyti ir išvalyti nuo šiukšlių.
2. Paskirstykite dalyvius į komandas ir pradėkite tvarkyti. Pateikite dalyviams aiškius nurodymus dėl surinktų šiukšlių rūšiavimo.
3. Kai baigsite tvarkyti pasirinktą vietovę, aptarkite su dalyviais jų patirtį. Taip pat diskutuokite, ką galėtumėte kartu padaryti, kad viešos erdvės jūsų mieste būtų švaresnės.

 **Pastabos**

Veiklos pabaigoje kartu su dalyviais galite parengti rekomendacijų kitoms veikloms sąrašą, pvz., reikalauti vietos valdžios įrengti daugiau šiukšliadėžių šalia pasivaikščiojimų takų, parkuose ir pan.

Surinktas perdirbimui tinkamas atliekas galite panaudoti kitos veiklos metu.

Nešvaistik atliekų!

-  **Žingsnis:** 4. Ieškok sprendimų!
5. Veik!

 **Trukmė:** 110 min.

 **Reikalinga erdvė ir priemonės:**

- Įvairios antrinės žaliavos;
- Klėjai, vinys, plaktukai, žirkklės;
- Kūrybinių darbų, panaudojant antrines žaliavas, pavyzdžiai.

 **Metodo aprašymas**

1. Paskirstykite dalyvius į 3 grupes. Duokite kiekvienai grupei po įvairių antrinių žaliavų rinkinį. Tokių žaliavų pavyzdžiais gali būti neveikiančios klaviatūros, butelių kamšteliai, plastikiniai ir stikliniai buteliai, seni laikraščiai ir žurnalai, spyruoklės, kabeliai ir kt.
2. Pateikite kiekvienai grupei po skirtingą užduotį:
Pirmoji grupė turės įsivaizduoti, kad jie yra inžinieriai, ir sugalvoti kuo daugiau būdų, ką galėtų pagaminti ir kaip panaudoti turimas antrines žaliavas;
Antroji grupė turės įsivaizduoti, kad jie yra menininkai ir dizaineriai, ir sugalvoti kuo daugiau būdų, ką galėtų pagaminti ir kaip panaudoti turimas antrines žaliavas;
Trečioji grupė turės įsivaizduoti, kad jie išsigelbėjo iš skęstančio laivo ir atsidūrė dykumoje, kur iš turimų antrinių žaliavų turi susikurti naują gyvenimui skirtą aplinką.
3. Pakvieskite dalyvius savo grupėse sukurti naują daiktą ar rankdarbį iš turimų antrinių žaliavų.

 **Pastabos**

Veiklai galite naudoti antrines žaliavas, kurios buvo surinktos ir išrūšiuotos veiklos *Darom!* metu.

Pasigamink pats

 **Žingsnis:** 5. Veik!

 **Trukmė:** 60 min.

 **Reikalinga erdvė ir priemonės:**

- Gaminamo produkto receptas;
- Recepte įvardytos produktui pagaminti reikalingos sudedamosios dalys.

 **Metodo aprašymas**

1. Paskirstykite dalyvius į grupes ir paprašykite jų atsakyti į šiuos klausimus:
 - Kokias higienos ir kosmetikos priemones naudojate kiekvieną dieną?
 - Kokios sudedamosios dalys reikalingos, norint pagaminti šiuos produktus?
 - Kas atsitinka šių produktų pakuotėms juos suvartojus?
2. Skirkite dalyviams laiko, per kurį jie turės nuspręsti, kokį produktą gamins. Atkreipkite dalyvių dėmesį, kad kai kuriems produktams pagaminti gali būti reikalingos specialios sąlygos ir įranga.
3. Pateikite dalyviams produkto, kurį jie nusprendė gaminti, receptą ir visas reikiamas sudedamąsias dalis. Pradėkite gamybos procesą.

 **Pastabos**

Tinkami gamybai produktai gali būti dantų pasta, veido kremas, dezodorantas. Jų receptų galite rasti šio metodinio leidinio versijoje anglų kalba. Leidinys patalpintas projekto *Globalab* internetinėje svetainėje <https://www.globalab.org/materials>.

Veiklai tinkamų receptų taip pat galite ieškoti internete arba pasiūlyti dalyviams tą padaryti patiems.

Burbulai



Žingsnis: 6. Įsivertink!



Trukmė: 20 min.



Reikalinga erdvė ir priemonės:

- Burbulų iškarpos.



Metodo aprašymas

Dalyviai, pasinaudodami burbulais, įvertins visą 6 žingsnių mokymosi procesą, savo pasiekimus ir pateiks savo siūlymus dėl mokymosi proceso tobulinimo.

1. Paprašykite dalyvių pasiskirstyti poromis. Duokite kiekvienai porai burbulų iškarpas.
2. Paprašykite dalyvių porose aptarti burbuluose užrašytus klausimus ir surašyti savo atsakymus.
3. Paprašykite porų suformuoti grupes iš 4 asmenų ir jose pasidalinti savo mintimis apie mokymosi procesą bei savo pasiekimus.
4. Paprašykite kelių savanorių pasidalinti mintimis apie savo mokymosi procesą ir pasiekimus su visa grupe.

 **Priedas: Burbulai**

Aš išmoku...

Mane nustebino...

Man labiausiai patiko...

**Man būtų labiau
patikę...**

Pantomima



Žingsnis: 6. Įsivertink!



Trukmė: 25 min.



Reikalinga erdvė ir priemonės:

- Didelė patalpa, kurioje dalyviai galėtų laisvai judėti.



Metodo aprašymas

1. Paprašykite dalyvių pasiskirstyti į grupes ir jose aptarti, kas jiems labiausiai įsiminė iš viso mokymosi proceso.
2. Paprašykite dalyvių paruošti trumpą pantomimos etiudą, kuris atskleistų jų mokymosi patirtį.
3. Pakvieskite visas grupes paeiliui pademonstruoti savo pantomimos etiudus. Juos stebintys dalyviai gali bandyti atspėti, kas konkrečiai buvo pavaizduota, užduoti klausimus.
4. Diskutuokite su visa grupe šiais klausimais:
 - Ar jums pavyko pavaizduoti pagrindinius dalykus, ko išmokote viso mokymosi proceso metu?
 - Ar visų grupių mokymosi patirtis buvo vienoda? Kokie buvo pagrindiniai panašumai ir skirtumai?
5. Pasveikinkite visus dalyvius sėkmingai baigus mokymosi procesą.



Pastabos

Galite paprašyti dalyvių pavaizduoti visą mokymosi procesą arba pasirinkti vieną konkretų momentą, kuris labiausiai įsiminė.

Šį metodą galite naudoti ir nagrinėdami kitas temas.

II modulis: Technologijos



II modulis: Technologijos

Ižanga

Technologijos – tai šiandieninį jaunimą itin dominanti tema. Šis modulis leis jiems geriau pažinti globalią technologijų dimensiją ir su jomis susijusias problemas. Daugelis modulyje siūlomų metodų leis jauniems žmonėms patiems ieškoti atsakymų į iškeltus klausimus, tačiau keletas iš jų pasiūlys giliau patyrinėti keletą itin aktualių problemų, kurios pristatomos žemiau.

Technologijų gamybos kelias

Išmanieji telefonai, planšetiniai kompiuteriai, muzikos grotuvai, virtuviniai prietaisai – kasdien esame apsupti įvairiausių elektroninių prietaisų. Tačiau retas žmogus susimąsto, kokia šių technologijų kilmė, kur jos buvo pagamintos. Užrašas etiketėje *Pagaminta X* šalyje apie technologijų kilmę neapasako beveik nieko. Jam pagaminti reikalingos žaliavos kasamos vienoje mūsų planetos dalyje, apdorojamos kitoje, pačios technologijos konstruojamos trečiojoje, remiantis ketvirtojoje ir penktojoje pasaulio dalyse atliktais tyrimais ir išradimais. O kur dar transportavimas, sandėliavimas, pardavimas, perpardavimas...

Šis technologijų gamybos kelias yra pilnas iššūkių ir problemų. Naudingųjų iškasenų naudojimas, aplinkos užterštumas, žmogaus teisių pažeidimai, vaikų išnaudojimas, *purvinos pajamos* už mineralų gavybą, kuriomis finansuojamos sukurtos grupuotės Demokratinėje Kongo Respublikoje, netolygus pelno paskirstymas technologijų gamybos ir tiekimo grandinėje – tai tik keletas iš daugybės problemų.

Technologijų prieinamumas

Akivaizdu, kad technologijos palengvina žmonių gyvenimą, bet ar tikrai visi turi vienodas galimybes jomis naudotis? Atlikti tyrimai rodo, kad technologijos gali padėti žmonėms išbristi iš skurdo ir užtikrinti geresnes gyvenimo sąlygas, jeigu jos labiau orientuotos ne į pelno gavimą, bet į socialinių problemų sprendimą. Tokiu būdu prieiga prie technologijų tampa neatskiriama žmogaus teisių dalimi. Taigi kaip galėtume užtikrinti, kad visi pasaulio gyventojai galėtų pasinaudoti technologijų teikiamomis galimybėmis?

Technologijų naudojimas

Šiandien mes vis dar neišnaudojame visų technologijų teikiamų galimybių. Jas vis dar daugiausia naudojame laisvalaikiui ir pramogoms. Tačiau būtina atkreipti dėmesį į tai, kad technologijas galime panaudoti aktyviai pilietinei veiklai, padedančiai kurti teisingą ir darnų pasaulį.

Šis modulis sudarytas iš 19 metodų, padėsiančių jauniems žmonėms mokytis, tyrinėti ir aktyviai veikti teisingo ir darnaus pasaulio labui. Didžioji dalis siūlomų metodų gali būti lengvai pritaikomi ir kitoms temoms. Keletui modulyje siūlomų metodų įgyvendinti taip pat bus reikalingos technologijos (programinė įranga, mobilios aplikacijos). Tai padės sustiprinti jaunų žmonių gebėjimus technologijų pagalba spręsti socialines problemas.

Modulio tikslai ir uždaviniai

Pagrindinis šio modulio tikslas – skatinti jaunų žmonių supratimą apie technologijų sąsajas su įvairiomis globaliomis problemomis.

Modulio uždaviniai:

1. Plėtoti jaunimo globaliojo pilietiškumo kompetencijas, kartu skatinant ir jų informacinių gebėjimų plėtotę;
2. Skatinti geresnį jaunų žmonių suvokimą apie globalią technologijų naudojimo dimensiją;
3. Stiprinti jaunimo supratimą, nuostatas ir gebėjimus imtis aktyvios veiklos, kuri prisidėtų prie su technologijomis susijusių globalių problemų sprendimo.

Dalyvių skaičius

12-25

Trukmė

Viso modulio trukmė – 14 val. (18 ak. val.). Jo įgyvendinimas turėtų būti padalintas į mažiausiai 9 užsiėmimus, kurių kiekvieno trukmė – 1-2 val.

Modulyje siūlomi du metodai (*Pasaulio lyderių simuliacija ir Tyrimas*), kuriems dalyviai turėtų pasiruošti iš anksto, t.y., dalyviai turi būti informuojami apie ateinančio užsiėmimo veiklą ir gauti pasiruošimo užduotį.

Siūloma modulio įgyvendinimo programa

Užsiėmimo Nr.	Metodo trukmė	Žingsnis	Metodo trukmė	Užsiėmimo trukmė
1.	Kas yra pasaulio pilietis?	1	30 min.	1 val. 45 min.
	Užpildyk (1 dalis)	1	30 min.	
	Veikėjai (1 dalis)	1	45 min.	
2.	Aplink mokyklą	1	45 min.	1 val. 45 min.
	Kaip jos mus pasiekia?	2	1 val.	
3.	Šarados	2	45 min.	1 val. 45 min.
	Technologinis teisingumas	2	1 val.	
4.	Pasaulio lyderių simuliacija	2	1 val.	1 val.
5.	Būkite kritiški!	3	1 val.	1 val.
6.	Tyrimas	3	45 min.	1 val. 45 min.
	Virtualus minčių žemėlapis	3	1 val.	
7.	Sprendimai "iš apačios į viršų"	4	1 val.	1 val.
8.	Plaukimo planas	4	1 val.	2 val.
	Ko nebuvo vaizdo įrašė... (1 dalis)	4	1 val.	
	Pilietinė veikla	5		
9.	Ko nebuvo vaizdo įrašė... (2 dalis)	6	10 min.	2 val.
	Įdėk/ Išimk	6	30 min.	
	Duok penkis!	6	20 min.	
	Užpildyk (2 dalis)	6	30 min.	
	Veikėjai (2 dalis)	6	30 min.	

Metodai ir jų pagalba plėtojamos globaliojo pilietiškumo kompetencijos

GlobaLab globaliojo pilietiškumo kompetencijos		Savęs pažinimas	Asmeninis tobulėjimas	Santykių palaikymas	Globalių sąsajų supratimas	Lygybė ir žmogaus teisės	Stereotipai ir išankstinės nuostatos	Pagarba aplinkai	Kritinis mąstymas	Tvirta asmeninė nuomonė	Empatija	Solidarumas	Kūrybiškumas	Aktyvus dalyvavimas	Pilietinė veikla
Metodai	Psl.														
Pavadinimas	Psl.														
Kas yra pasaulio pilietis?	52	X		X	X	X									
Užpildyk (1 dalis)	54	X	X												
Veikėjai (1 dalis)	57	X			X					X					
Aplink mokyklą	60	X		X	X										
Kaip jos mus pasiekia?	61		X	X	X	X			X	X					
Šarados	63		X	X	X					X					
Technologinis teisingumas	64		X	X	X	X	X				X	X			
Pasaulio lyderių simuliacija	66		X	X	X				X	X		X			
Būkite kritiški!	67			X					X	X					
Tyrimas	70			X					X	X					
Virtualus minčių žemėlapis	71				X				X			X			
Sprendimai "iš apačios į viršų"	72		X	X	X					X			X	X	X
Plaukimo planas	73			X						X			X	X	X
Ko nebuvo vaizdo įrašė... (1 dalis)	75			X									X	X	X
Ko nebuvo vaizdo įrašė... (2 dalis)	76	X	X												
Įdėk/ Išimk	77	X	X												
Duok penkis!	78	X	X												
Užpildyk (2 dalis)	80	X	X												
Veikėjai (2 dalis)	81	X			X					X					

Kas yra pasaulio pilietis?

 **Žingsnis:** 1. Rask sąsajas!

 **Trukmė:** 30 min.

 **Reikalinga erdvė ir priemonės:**

- Patalpa, kurioje dalyviai galėtų judėti ir susėsti ratu;
- Pasaulio piliečio sąvokos apibrėžimai.

 **Metodo aprašymas**

1. Atspausdinkite pasaulio piliečio sąvokos apibrėžimus ir išdėliokite juos patalpoje.
2. Paprašykite dalyvių perskaityti visus apibrėžimus ir atsistoti greta to, kuris jiems labiausiai patinka. Paprašykite kelių dalyvių, stovinčių prie skirtingų apibrėžimų, pakomentuoti savo pasirinkimus.
3. Paprašykite dalyvių dar kartą peržvelgti apibrėžimus ir pasirinkti tą, kuris yra artimiausias jų asmenybei, charakterio bruožams. Paprašykite kelių dalyvių, stovinčių prie skirtingų apibrėžimų, pakomentuoti savo pasirinkimus.
4. Pakvieskite dalyvius aptarti veiklą. Klausimai diskusijai:
 - Ar jūsų pasirinkimai skyrėsi tarp to, kas patinka, ir to, kas artima? Jeigu taip, kodėl?
 - Ar buvo apibrėžimų, kurie vienas kitam prieštaravo?
 - Ar kas nors iš jūsų jaučiatės nesantys pasaulio piliečiai? Kodėl?
 - Ar, jūsų nuomone, ko nors trūksta apibrėžimuose? Ko?
 - Ką parodo šie apibrėžimai – ar tai, kokie pasaulio piliečiai jau yra, ar tai, kokius mes juos norime matyti? Kaip galime pasiekti, kad norai virstų realybe?
 - Kokį vaidmenį pasaulio piliečio gyvenime vaidina technologijos?
 - Ar pasaulio piliečių gyvenimas būtų įmanomas be technologijų pagalbos? Ar buvo pasaulio piliečių prieš atsirandant internetui? Kas jie tokie? Kuo jie skiriasi nuo šiuolaikinio pasaulio piliečio?

 **Pastabos**

Jeigu manote, kad dalyviai yra pakankami įsitraukę į veiklą ir susipažinę su tema, galite paprašyti jų parengti savus pasaulio piliečio apibrėžimus.

Šis metodas yra universalus ir gali būti naudojamas nagrinėjant ir kitas temas.

Priedas: Pasaulio piliečio apibrėžimai

Pasaulio pilietis – tai žmogus, kuris save mato kaip pasaulio bendruomenės narį ir kuris savo veikla prisideda prie šios bendruomenės vertybių ir bendruomeninės tvarkos kūrimo.

Ronald Israel

<http://www.kosmosjournal.org/article/what-does-it-mean-to-be-a-global-citizen/>

Asmuo, kuris save sieja su pasaulio, bet ne konkrečios tautos ar šalies bendruomene. Tokio žmogaus tapatumas peržengia geografines ir politines ribas, o jo teisės ir atsakomybė yra siejamos su buvimu visos žmonijos dalimi.

Wikipedia

https://en.wikipedia.org/wiki/Global_citizenship

Pasaulio piliečiai turi savigarbos ir gerbia kitus, nesvarbu, kur jie gyventų. Jie mąsto giliai ir kritiškai apie tai, kas yra tikra, teisinga ir lygu, ir tai, kas sumažintų žalą mūsų planetai.

IDEAS forum

<http://www.ideas-forum.org.uk/about-us/global-citizenship>

Pasaulio pilietis – tai ne tas, kuris neturi savo identiteto, bet veikiau tas, kuris pasitiki savimi, didžiuojasi savo kultūra, istorija... ir yra atviras moderniam pasauliui.

Mozah bint Nasser Al Missned

Pasaulio piliečiu galime vadinti žmogų, vertinantį naudą, kurią jis gauna būdamas pasaulio bendruomenės nariu, suvokiantį savo atsakomybę ir aktyviai veikiantį visos pasaulio visuomenės labui. Pasaulio piliečio elgsenos pagrindas – globalios žmonių ir šalių tarpusavio priklausomybės supratimas ir pareiga veikti visuotinės gerovės labui.

GlobaLab apibrėžimas

Užpildyk (1 dalis)

 **Žingsnis:** 1. Rask sąsajas!

 **Trukmė:** 30 min.

 **Reikalinga erdvė ir priemonės:**

- Savęs vertinimo formos (po vieną kiekvienam dalyviui);
- Tos pačios spalvos rašymo priemonės kiekvienam dalyviui.

 **Metodo aprašymas**

1. Paašškinkite dalyviams, kad jie dalyvaus ilgai trunkančiame mokymosi procese. Jo pabaigoje jie turėtų įvertinti, ar pasiekė išsikeltų tikslų ir kokios naudos gavo iš mokymosi. Paašškinkite dalyviams, kad šis mokymosi procesas turi aiškią struktūrą, kuri siekia išugdyti pasaulio piliečius (galite priminti dalyviams apie prieš tai vykusią veiklą *Kas yra pasaulio pilietis?*).
2. Pateikite kiekvienam dalyviui po savęs vertinimo formą. Pamėginkite kuo aiškiau apibūdinti kiekvieną žodį ar frazę, pasitelkite pavyzdžius. Svarbu, kad visi gerai suprastų ko iš jų prašote. Paprašykite dalyvių užpildyti formas. Įsitinkinkite, kad visi pildo tos pačios spalvos rašikliu. Duokite dalyviams tiek laiko, kiek reikia.
3. Paprašykite dalyvių pažymėti savo formas tokiu būtu, kad sugebėtų patys atpažinti, atgavę jas po ilgo laiko. Jei dalyviai neprieštarauja, jie ant formos gali užrašyti savo vardą.

 **Pastabos**

Pasilikite užpildytas formas ir dar kartą prie jų grįžkite mokymosi proceso pabaigoje. Jų prireiks metodo *Užpildyk (2 dalis)* įgyvendinimui.

Šis metodas yra universalus ir gali būti naudojamas įvairiuose globaliojo pilietiškumo kompetencijoms plėtoti skirtuose mokymo(si) procesuose.

Priedas: Savęs vertinimo forma

Kompetencija	Pagrindiniai kompetencijos elementai	Įvertink savo globaliojo pilietiškumo kompetencijas nuo 1 (žemiausias vertinimas) iki 10 (aukščiausias vertinimas)									
		1	2	3	4	5	6	7	8	9	10
Savęs pažinimas	Gebėjimas įvardyti esminius savo tapatybės bruožus (kultūrą, gyvenimo stilių, religiją ir kt.)										
	Gebėjimas įvertinti asmenines stiprybes ir silpnybes										
	Gebėjimas įvardyti asmeninį vaidmenį globalių pokyčių procesuose										
	Pasitikėjimas										
	Savivertė ir pasididžiavimas										
Asmeninis tobulėjimas	Mokėjimas mokytis										
	Gebėjimas priimti iššūkius										
	Gebėjimas atpažinti ir pripažinti savo klaidas										
	Kantrybė										
	Atkaklumas										
	Drąsa										
Santykių palaikymas	Gebėjimas sėkmingai bendrauti										
	Gebėjimas bendradarbiauti										
	Gebėjimas spręsti konfliktus										
Globalių sąsajų supratimas	Globalios tarpusavio priklausomybės supratimas										
	Sąsajų tarp vietos ir globalių realijų supratimas										
	Gebėjimas rasti asmeninį ryšį su globaliomis problemomis (kaip tai mane liečia?)										
	Gebėjimas tyrinėti globalių problemų kontekstą, apimtį, priežastis ir pasekmes										
	Gebėjimas mąstyti ir veikti ne tik savo šalies, bet ir pasaulio mastu										
Lygybė ir žmogaus teisės	Pagrindinių žmogaus teisių ir būdų jas užtikrinti supratimas										
	Pagarba kiekvienam žmogui										
	Gebėjimas lygiaverčiai priimti kiekvieną žmogų, nepaisant jo rasės, socialinio statuso, religijos ir kt.										
	Įvairovės pripažinimas										
Stereotipai ir išankstinės nuostatos	Stereotipų ir išankstinių nuostatų poveikio supratimas										
	Gebėjimas mesti iššūkį stereotipams ir išankstinėms nuostatomis										
	Gebėjimas veikti socialine ir kultūrine įvairove pasižyminčioje aplinkoje										
Pagarba aplinkai	Asmeninio elgesio įtakos aplinkai suvokimas										
	Gebėjimas prisiimti atsakomybę už darnų vystymąsi										
Kritinis mąstymas	Informacijos šaltinių įvairovės pažinimas										
	Gebėjimas kritiškai vertinti ir abejoti informacija										
	Gebėjimas atpažinti žiniasklaidos ir valdžios manipuliacijas										

Kompetencija	Pagrindiniai kompetencijos elementai	Įvertink savo globaliojo pilietiškumo kompetencijas nuo 1 (žemiausias vertinimas) iki 10 (aukščiausias vertinimas)									
		1	2	3	4	5	6	7	8	9	10
Tvirta asmeninė nuomonė	Gebėjimas formuoti asmeninę argumentais grįstą nuomonę										
	Gebėjimas reikšti savo nuomonę ir ją ginti										
	Atvirumas										
	Gebėjimas klausyti, vertinti ir gerbti kitokių nuomonę										
Empatija	Gebėjimas įsijausti į kito asmens vaidmenį										
	Gebėjimas elgtis su kitais žmonėmis ir veikti pasaulinio teisingumo labui su atjauta										
Solidarumas	Bendruomeniškumu grįsta sąjūsdarumas										
	Gebėjimas demonstruoti solidarumą										
	Gebėjimas prisiimti atsakomybę už socialinį teisingumą										
	Gebėjimas kontroliuoti savanaudiškumą ir egoizmą										
Kūrybiškumas	Gebėjimas kelti inovatyvias idėjas ir siūlyti netradicinius sprendimus										
	Gebėjimas panaudoti savo kūrybiškumą aktyvaus pilietinio dalyvavimo procese										
Aktyvus dalyvavimas	Gebėjimas siūlyti aktyvios veiklos alternatyvas ir įvardyti prioritetus										
	Gebėjimas priimti sumanius ir informacija bei žiniomis paremtus sprendimus										
	Gebėjimas bendradarbiauti ir dalytis užduotimis su kitais										
Pilietinė veikla	Kovos už teisingumą ir globalių problemų sprendimo būdų pažinimas										
	Motyvacija ir tikėjimas savo galimybėmis prisidėti prie pokyčių										
	Savanoriškos veiklos vertinimas										
	Gebėjimas imtis iniciatyvos ir į veiklą įtraukti kitus										

Veikėjai (1 dalis)



Žingsnis: 1. Rask sąsajas!



Trukmė: 45 min.



Reikalinga erdvė ir priemonės:

- Patalpa, kuri leidžia judėti ir sėdėti ratu;
- Popieriaus lapai ir rašikliai/pieštukai kiekvienam dalyviui;
- Atspausdinti kompiuterinių žaidimų personažai (nebūtina).



Metodo aprašymas

1. Paprašykite dalyvių prisiminti savo mėgstamiausią filmo, kompiuterinio žaidimo, knygos, serialo ar kt. veikėją. Paprašykite jų nupiešti veikėją ant popieriaus arba užrašyti jo vardą/pavadinimą.
2. Paprašykite dalyvių pagalvoti, kaip jų pasirinktas veikėjas turi sąsajų su pasaulio piliečio samprata. Leiskite dalyviams apgalvoti visus argumentus, kodėl jų veikėjai yra arba nėra pasaulio piliečiai, ir juos pasižymėti ant to paties lapo žodžiais, simboliais, piešiniais ar kitais būdais.
3. Pakvieskite dalyvius pristatyti savo veikėjus. Jei grupė yra didelė, o laikas ribotas, galite paskirstyti dalyvius į keletą mažesnių grupelių, kuriose jie vienas kitam pristatytų savo darbus, o po to pateiktų apibendrinimas visai dalyvių grupei.
4. Kartu su dalyviais aptarkite veiklą. Klausimai diskusijai:
 - Ką sužinojote apie savo veikėjus? Kokios jų savybės leidžia teigti, kad jie yra pasaulio piliečiai? Pateikite pavyzdžių.
 - Ar jūsų veikėjai turėtų būti labiau globalūs? Kodėl?
 - Kokie kriterijai lėmė būtent šio veikėjo pasirinkimą?
 - Jei niekada nebuvote susimąstę, kiek jūsų pasirinkti veikėjai yra globalūs, kaip manote, kodėl apie tai negalvojote?



Pastabos

Jei dalyviai iki šiol nebuvo pažįstami, tai gali būti puikus metodas geriau pažinti vienas kitą. Tokiu atveju dalyviai kartu su savo pasirinktu veikėju turėtų pristatyti ir save.

Galite surinkti dalyvių darbus ir panaudoti juos metodui *Veikėjai (2 dalis)*.

Metodui galite naudoti tik kompiuterinių žaidimų veikėjus. Tam turite įsitikinti, kad didžioji dalis dalyvių žaidžia kompiuterinius žaidimus. Tie, kurie nežaidžia, gali naudoti veikėjus, kurių pristatymai pateikti prieduose.

 **Priedas: Veikėjai****Ashe** (*League of Legends*)⁷

Nuo vaikystės ji visuomet buvo svajotoja, visuomet žavėjosi savo protėvių statytomis tvirtovėmis, o prie laužo klausydavo nesibaigiančių istorijų apie nenugalimus Freljordų nugalėtojus.

Nors mama ją bardavo už naivumą, bet Ashe prisiekė sau, kad vieną dieną ji tikrai taps po tundrą klajojančių, karingų genčių nare. Giliai širdyje ji žinojo, kad jei jos žmonės vėl susivienytų, jie be vargo atsikotų savo didybę.

Kai Ashe buvo tik penkiolika, jos mama buvo nužudyta vykdant įsakymą reido jų gentyje metu. Netikėtai įtraukta į lyderio pozicijas, Ashe nusprendė siekti savo vaikystės svajonės vietoje keršto, kurį jau planavo.

Vadovaudamasi savo vizija apie taikų susivienijimą, Ashe'os gentis išsikėlė tikslą tapti didžiausia gentimi Freljorde. Dabar žinomi kaip Avarosantai, jie visi gyvena tikėjimu, kad vienybė dar kartą pavės Freljordą didinga tauta.

„Viena gentis, vieningi žmonės, vienas Freljordas.“ – Ashe



Paveikslas 3

Arthas (*Warcraft*)⁸

Arthas, Lordono ir Riterio Sidabrinės rankos karūnos princas, buvo karaliaus Tereno Menetilo II sūnus ir sosto įpėdinis. Jis buvo mokytas būti paladinu (šventuoju riteriu), tačiau vėliau tapo pačiu galingiausiu ir blogiausiu gyvu padaru.

Arthas yra veiksmo žmogus, vienas iš labiausiai įkvepiančių lyderių, pavyzdys savo vyrams. Kalbėdamasis su kitais veikėjais, Arthas pasirodo kaip lengvai bendraujantis, šmaikštus, tačiau įtaigiai priversdamas kitus tikėti jo tiesa. Arthas taip pat yra labai ištikimas savo vyrams ir karalystei.

Jis nuolat siekė kitų, ypač jo tėvo, palaikymo ir dažnai jausdavosi neįvertintas. Jo ketinimai visuomet būdavo geri, o Lich'o karalius, pastebėjęs šį trūkumą, juo pasinaudojo ir užkariavo Frostmoure.

Po tėvo mirties Arthas sakėsi nebejaučiantis nei gėdos, nei nusivylimo, nei gailėsčio.

„Aš su džiaugsmu iškęsiu viską, kad tik apginčiau savo tėvynę“ – Arthas



Paveikslas 4

⁷ Nuotraukos ir aprašo šaltinis: <http://gameinfo.na.leagueoflegends.com/en/game-info/champions/ashe/#champion-lore>

⁸ Nuotraukos ir aprašo šaltinis: http://wowwiki.wikia.com/wiki/Arthas_Menethil

Lara Croft (Tomb Rider 2013)⁹

Lara yra garsaus britų archeologo Richard'o Croft'o dukra. Paauglystėje mergina dažnai padėdavo savo tėvams ekspedicijose, taigi nusprendė studijuoti archeologiją populiariame Londono universitete.

Lara iš prigimties yra knygų graužikė, stropi mokinė, kuri nelabai pritampa prie bendraamžių. Ji – vienišė, kuri nemėgsta, kai žmonės kreipia į ją dėmesį. Jos tėvas ją nuolat mokė įvairių dalykų: alpinizmo, laipiojimo uolomis, šaudymo iš lanko ar šaunamaisiais ginklais, pirmosios pagalvos suteikimo ir išgyvenimo laukinėje gamtoje.

Dar būdama jauna, Lara patyrė didžiulį asmenybės pokyčių Yamatai saloje, kurioje tyko daugybė pavojų. Tačiau šie potyriai jai atskleidė tikrąją jos asmenybę. Ji sužinojo, kokia ji iš tiesų stipri ir gabi.

„Kai ką iš jų turėjau nužudyti, neturėjau kito pasirinkimo (...) Net baugu, kaip tai paprasta.“- Lara



Paveikslas 5

Ezio (Assasins Creed)¹⁰

Ezio Auditore da Firenze (1459- 1524) buvo didikas, gyvenęs Renesanso laikais Florencijoje. Jis taip pat buvo Italijos galvažudžių brolijos mokytojas.

Iš pradžių Ezio laisvai reiškė savo emocijas ir leido sau negerbti Vieri de' Pazzi palaikų vos tik jam numirus. Laikui bėgant, Ezio išmoko valdyti savo pyktį ir galiausiai, gebėdamas kontroliuoti save, tapo Profesionaliu Galvažudžiu.

Ezio teko susidurti su Rodrigo'u Borgia. Nuo to laiko jis liovėsi vadovautis keršto jausmu kaip motyvacija ir labiau susikoncentravo į Galvažudžio profesiją. Tai paskatino jį iš savo mokinių pradėti formuoti broliją, kurios nariai ir meilė savo kultūrai turėjo padėti jiems laimėti kovą prieš Tamplierius. Be to, jis gailėdavo kiekvienos gyvybės, kuri, jo manymu, neturėjo priežasties mirti.

Ezio taip pat buvo be galo ištikimas savo šeimai. Jo mamos ir sesers saugumas visuomet buvo prioritetas prieš jo paties saugumą ar ištikimybę brolijai.



Paveikslas 6

⁹ Nuotraukos ir aprašo šaltinis: <http://www.writeups.org/lara-croft-tomb-raider/>

¹⁰ Nuotraukos ir aprašo šaltinis: http://assassinscreed.wikia.com/wiki/Ezio_Auditore_da_Firenze

Aplink mokyklą

 **Žingsnis:** 1. Rask sąsajas!

 **Trukmė:** 45 min.

 **Reikalinga erdvė ir priemonės:**

- Mokyklinė aplinka, patogiausia – laikas po pamokų.

 **Metodo aprašymas**

1. Pradėkite nuo paprasto klausimo dalyviams, kaip jie supranta sąvoką *technologijos*. Jei yra poreikis, supažindinkite dalyvius su technologijų apibrėžimu:

Produktiviųjų žinių visuma, kuria remiantis tampa galima tikslinga praktinė veikla, transformuojanti išteklius į reikiamus procesus, produktus ar paslaugas.

Išteklių (gamtinių, intelektinių, finansinių, žmogiškųjų, erdvinių, laikinių ir pan.) praktinis taikymas, dažniausiai sukuriant virtualų (programinę įrangą, algoritmus, politikos, sporto, mokymo, auklėjimo, gydymo, verslo ir pan. procesai) ar materialų objektą (techniką)¹¹.

Įsitinkite, kad dalyviai negalvoja tik apie moderniąsias technologijas.

2. Padalinkite dalyvius į keletą grupių ir išsiųskite juos į kelionę po mokyklą. Jų tikslas – surasti kuo daugiau įvairiausių materialių ir nematerialių dalykų, susijusių su technologijų tema. Prieš leidžiantis į kelionę, paprašykite jų surasti konkrečių pavyzdžių, kaip technologijos yra naudojamos mokyklos aplinkoje. Priminkite dalyviams, kad tai neturi būti tik pažangiosios technologijos. Jei dalyviai turi išmaniuosius telefonus, paprašykite jų nufotografuoti ar nufilmuoti surastas technologijas. Skirkite šiai užduočiai pakankamai laiko. Prieš tyrinėjant mokyklos aplinką, nepamirškite paminėti kelių esminių taisyklių, tokių kaip netriukšmauti, jei mokykloje dar vyksta pamokos ar kita veikla, nepalikti mokyklos teritorijos ir pan.
3. Kai dalyviai baigs užduotį, paprašykite jų pasidalinti savo rezultatais su visa grupe ir aptarkite veiklą. Klausimai diskusijai:
 - Ar mokykloje naudojamos technologijos? Kokios?
 - Iš kur šios technologijos atkeliauja? Kaip jo buvos išrastos, pagamintos?
 - Ar nustebino tai, kiek įvairių technologijų galima rasti mokykloje?
 - Koks buvo labiausiai jus nustebinęs atradimas?
 - Ar anksčiau buvote susimąstę kiek ir kokių technologijų galima rasti mokykloje? Kodėl?
 - Ar jūsų atradimai patvirtina, kad jūsų mokykla yra globali? Kodėl?
 - Jei staiga būtume izoliuoti nuo likusio pasaulio, kaip tada atrodytų mokykla? Kokias technologijas naudotume? Kokių trūktų?

 **Pastabos**

Jei nėra galimybės palikti patalpos, kurioje vyksta užsiėmimas, galite tyrinėti tik šią patalpą, joje esančius prietaisus, plakatus, kitus daiktus.

Metodą galima naudoti ir nagrinėjant kitas temas. Tokiu atveju su technologijomis susijusius apibendrinimo klausimus keiskite kitais.

¹¹ Šaltinis: Wikipedia

Kaip jos mus pasiekia?



Žingsnis: 2. Pasirink problemą!



Trukmė: 1 val.



Reikalinga erdvė ir priemonės:

- Patalpa, kurioje galima sėdėti ratu ir dirbti mažomis grupėmis;
- Problemų sąrašo kopijos, po vieną kiekvienai grupei;
- Konferencinio popieriaus lapai ir markeriai.



Metodo aprašymas

1. Suskirstykite dalyvius į mažas grupes (iki 4 asmenų). Duokite kiekvienai grupei po vieną prietaisą (pvz. mobilųjį telefoną) ir paprašykite, kad ji įsivaizduotų šio prietaiso kelionę iki momento, kai jie atsiduria jų rankose. Paprašykite dalyvių pavaizduoti šią kelionę su kuo daugiau detalių ant popieriaus lapo. Leiskite dalyviams naudotis visomis informacinėmis priemonėmis šiai užduočiai atlikti.
2. Kai dalyviai baigia užduotį, paprašykite jų savo rezultatus pristatyti visai grupei.
3. Supažindinkite dalyvius su problemų sąrašu ir duokite bent po vieną kopiją kiekvienai grupei. Paprašykite jų pagalvoti, padiskutuoti ir nuspręsti, ar išvardintos problemos yra kaip nors susijusios su jų pavaizduota prietaiso kelione. Būkite pasiruošę trumpai pakomentuoti kiekvieną problemą, jeigu dalyviai teirautųsi.
4. Pakvieskite visas grupes pristatyti savo mintis ir aptarkite veiklą. Klausimai diskusijai:
 - Kaip jaučiatės po šio užsiėmimo ir ko naujo išmokote?
 - Ar dažnai susimąstote, iš kur atsiranda mūsų naudojami daiktai? Kodėl?
 - Jei daiktai, kuriuos mes naudojame yra susiję su begale globalių problemų, ar tai reiškia, kad mes taip pat turime įtakos jas sprendžiant? Kodėl? Kaip?



Pastabos

Mobilusis telefonas yra labai tinkamas prietaisas tyrinėjimui. Per šio prietaiso gamybos kelią galima paliesti tokias temas, kaip konfliktų mineralai (angl. conflict minerals), kurie yra naudojami didžiojoje dalyje mobiliųjų telefonų ir kituose prietaisuose.

Įsitikinkite, kad su dalyviais aptarėte ne tik žaliavų gavybą, tačiau ir pačios informacijos paiešką apie gamybos procesus, technologiją, dizainą. Pakalbėkite su dalyviais apie tai, kaip informacija (ne)keliauja per valstybių sienas, kas (ne)duoda tam leidimus ir kodėl tai svarbu.

Šis metodas yra universalus ir gali būti naudojamas gvildenant kitas temas. Tam reikės technologinį prietaisą pakeisti maisto produktais, drabužiais ir kt.

 **Priedas: Problemų sąrašas**

Aplinkos užterštumas

Naudingųjų iškasenų naudojimas

Darnus vystymasis

Biojvairovė

Žmogaus teisės

Darbuotojų teisės

Vaikų išnaudojimas

Besaikis vartojimas

Gyvūnų teisės

Badas ir skurdas

Pajamų ir turto pasiskirstymas tarp šalių

Sveikata

Prekyba

Aktyvus pilietiškumas

Tarpkultūrinis dialogas

Socialinis teisingumas

Vartotojiškumas

Lyčių lygybė

Migracija

Atliekos (įskaitant elektronines atliekas)

Šarados



Žingsnis: 2. Pasirink problemą!



Trukmė: 45 min.



Reikalinga erdvė ir priemonės:

- Patalpa, leidžianti sėdėti ratu ir dirbti mažose grupėse;
- Maži popieriaus lapeliai ir rašikliai;
- Laikmatis (nebūtina).



Metodo aprašymas

1. Paašškinkite dalyviams, kad tema TECHNOLOGIJOS yra labai plati, taigi ją reikėtų suskaidyti į smulkesnes kategorijas.
2. Suskirstykite dalyvius į grupes ir paprašykite jų sugalvoti kuo daugiau su technologijomis susijusių problemų. Tam jie gali naudoti praėjusio užsiėmimo medžiagą. Pabrėžkite, kad svarbu pasirinkti tokias problemas, kurios jiems patiems yra aktualios ir įdomios.
3. Leiskite dalyviams gerai apmąstyti įvairias su technologijomis susijusias problemas. Jeigu reikia, duokite dalyviams patarimų, problemų pavyzdžių. Taip pat paprašykite jų kiekvieną problemą užrašyti ant atskiro popieriaus lapelio.
4. Kai visos grupės bus pasiruošusios, pristatykite joms *Šaradų* taisykles: vienas žmogus turi paašškinti kitiems turimą problemą, naudodamas tik kūno kalbą. Jei norite, galite nustatyti aiškinimui skirtą laiko limitą, skaičiuoti taškus. Bet kuriuo atveju, būtinai užsirašykite visas aiškinamas problemas. Tokiu būdu užsiėmimo pabaigoje turėsite problemų sąrašą, su kuriuo sėkmingai galėsite dirbti tolimesniame mokymo(si) procese.
5. Su dalyviais aptarkite veiklą ir jos rezultatus. Klausimai diskusijai:
 - Ar jums patiko ši veikla? Kaip vertinate jos rezultatus?
 - Ar sąrašė dar trūksta kokių nors svarbių problemų? Jei taip, kokių?
 - Kodėl svarbu dideles temas skaidyti į smulkesnes kategorijas ar problemas?



Pastabos

Jei dalyviams sunkiai sekasi skaidyti temą į smulkesnes problemas, paprašykite jų įsivaizduoti, kaip į technologijas žiūri skirtingų socialinių grupių žmonės, pvz., skirtingų tautybių, amžiaus grupių, lyčių, socialinio statuso žmonės.

Jei dalyviams visiškai nesiseka įvardyti konkrečių problemų, galite duoti jiems užuominų, pvz., gamtos išteklių naudojimas, prieiga prie technologijų, vaikų išnaudojimas technologijų gamybos ir tiekimo grandinėje, interneto saugumas, perdėtas mobiliųjų įrenginių naudojimas, priklausomybė nuo technologijų ir t.t.

Metodas gali būti naudojamas bet kokiai kitai temai nagrinėti.

Technologinis teisingumas

 **Žingsnis:** 2. Pasirink problemą!

 **Trukmė:** 1 val.

 **Reikalinga erdvė ir priemonės:**

- Patalpa, leidžianti sėdėti ratu, pritaikoma teatriniais pasirodymams ir darbui mažose grupėse;
- Technologinio teisingumo užduoties lapas.

 **Metodo aprašymas**

Šis metodas – tai vaidmenų žaidimas, padėsiantis atskleisti įvairius technologinio teisingumo aspektus.

1. Padalykite dalyvius į grupes po 3-5 žmones. Duokite kiekvienai grupei po vieną iš prieduose pateiktų trijų technologinio teisingumo aspektų.
2. Paprašykite grupių perskaityti tekstus ir įsivaizduoti, kaip jiems pateikti technologinio teisingumo aspektai daro poveikį viso pasaulio žmonių gyvenimui. Paprašykite jų paruošti ir suvaidinti vieną iš įsivaizduojamų scenarijų.
3. Po visų pasirodymų supažindinkite dalyvius su technologinio teisingumo sąvoka (4 priedo dalis) ir aptarkite jos ir suvaidintų situacijų ryšį.
4. Aptarkite veiklos eigą ir rezultatus. Klausimai diskusijai:
 - Ar jums patinka *technologinio teisingumo* idėja? Kodėl?
 - Kaip manote, ar įmanoma pasiekti, kad visi žmonės turėtų vienodas galimybes naudotis technologijomis?
 - Spėjama, kad apie 2023 metus prieiga prie interneto taps viena iš pagrindinių žmogaus teisių. Kaip tai susiję su technologiniu teisingumu?
 - Kaip manote, kodėl technologiniai atradimai ir tyrimai daugiausia atliekami pasaulio Šiaurėje (angl. Global North)? Pasistenkite įvardyti kuo daugiau priežasčių. (Ne, žmonės iš Šiaurės nėra iš prigimties protingesni už kitus!).
 - Pamėginkite surasti technologinių atradimų pavyzdžių, kurie atsirado pasaulio Pietuose (angl. Global South). Labai svarbu nežvelgti į šią pasaulio dalį kaip į *skurdžią, neišsimokslusią, nesivystančią*.
 - Kaip jaučiatės po užsiėmimo ir ko naujo išmokote?
 - Kaip sekėsi įsivaizduoti aptariamąs problemas realiame gyvenime? Kokias patirtis, prisiminimus tam naudojote?
 - Jei šios problemos daro įtaką žmonių gyvenimui, ar gali būti atvirkščiai? Kaip gali žmonės daryti įtaką problemai?

1 dalis: Nelygios galimybės naudotis esamomis technologijomis

Milijardai žmonių visame pasaulyje vis dar neturi galimybės naudotis technologijomis, kurios galėtų padėti patenkinti jų pagrindinius poreikius. Puikus pavyzdys – energijos paskirstymas. 1,2 milijardo žmonių visame pasaulyje vis dar neturi elektros, nors egzistuoja technologijos, žinios ir būdai tą užtikrinti.

Tradiciškai prieinamumo prie energijos didinimas suprantamas kaip namų ūkių prijungimas prie elektros šaltinio. Toks būdas dažnai aplenkia žmones, kurie gyvena nuošaliuose kaimiškuose vietovėse ir kurių prijungimas prie elektros šaltinio nėra prioritetas, o kartais to padaryti tiesiog neįmanoma. Tai reiškia, kad šimtam milijonų žmonių prisijungti prie elektros energijos šaltinio bus taip pat sunku kaip ir prieš dešimtmečius.

2 dalis: Inovacijos, kurios ignoruoja skurdą

2010 metais 1 trilijonas dolerių buvo investuotas į technologijų plėtrą. Ši investicija daugiausia buvo orientuota į Šiaurės šalis ir greičiausia buvo nulemta rinkos dėsnių, o ne globalių prioritetų. Vienas iš pavyzdžių – sveikatos tyrimai. Tik 10% pasaulyje išleidžiamų pinigų sveikatos tyrimams yra skirti 90% šios planetos gyventojų. Tai vadinamoji 10/90 spraga. Gera žinia ta, kad Pietų šalys didina tyrimų skaičių, ir plėtra auga, nors nacionaliniais mastais inovacijų ir tyrimų pajėgumai dar turi būti stiprinami. Jei to nebūtų, Pietūs turėtų perkelti technologijas ir patirtį iš Šiaurės, kas didintų Pietuose esančių šalių priklausomumą nuo išorinių veikėjų žinių ir pajėgumų, o tai gali kelti pavojų vietos bendruomenėms.

3 dalis: Netvarus technologijų naudojimas

Technologijų naudojimas gali turėti teigiamą ir neigiamą poveikį mums, kitiems žmonėms ir, žinoma, ateities kartoms. Tie, kurie gamina ir naudoja technologinius prietaisus, ne visada įvertina tikrąją to kainą. Puikus pavyzdys – klimato kaita, kuriai itin didelę įtaką daro iškastinį kurą naudojančių technologijų taikymas tose šalyse, kuriose ypač išplėtota pramonė. Deja, dažniausiai nuo klimato kaitos kenčia skurdžiausios pasaulio šalys, kurios net neturi galimybių naudotis tomis pačiomis technologijomis. Šiems žmonėms, taip pat ir ateities kartoms teks taikytis prie technologijų, kuriomis mes naudojames, daromo poveikio aplinkai. Taip pat technologijų naudojimas gali sukelti daugybę neigiamų padarinių ne tik tokiu globaliu, bet ir vietos lygiu.

4 dalis: Technologinio teisingumo sąvoka

Pasaulis, kuriame egzistuoja technologinis teisingumas, atrodytų taip:

- Visi žmonės turi galimybę naudotis technologijomis, kurios būtinos jų gyvenimui;
- Technologinių inovacijų kūrimo ir plėtros pagrindinis tikslas – spręsti didžiuosius globalius iššūkius: kovoti su skurdu ir užtikrinti darnią ateitį kiekvienam šios žemės gyventojui.

¹² Šaltinis: <http://infohub.practicalaction.org/oknowledge/handle/11283/556995>

Pasaulio lyderių simuliacija

 **Žingsnis:** 2. Pasirink problemą!

 **Trukmė:** 1 val.

 **Reikalinga erdvė ir priemonės:**

- Patalpa, kurioje galima sėdėti ratu ir dirbti mažose grupėse;
- Konferencinio popieriaus lapai,
- Markeriai;
- Nešiojamas kompiuteris, projektorius (nebūtina).

 **Metodo aprašymas**

1. Suskirstykite dalyvius į grupes. Pasakykite jiems, jog netrukus vyks Pasaulio lyderių susitikimas, kurio tema – technologijos.
2. Pakvieskite visas grupes pasirinkti po vieną su technologijomis susijusį aspektą ar problemą, apie kurią norės pasisakyti (tam galite naudoti *Šaradų* metu iškeltas problemas). Geriausia, jei kiekviena grupė savo problemą žinotų iš anksto ir galėtų pasiruošti savo pasisakymui.
3. Paašikinkite dalyviams, kad jie turės pristatyti savo problemas ir galiausiai nuspręsti, kuri iš jų yra pati svarbiausia, daro daugiausia žalos žmonijai ir kurią būtina spręsti nedelsiant. Tą dalyviai turės padaryti, diskutuodami ir dalindamiesi savo mintimis bei argumentais dėl problemų svarbos. Padrąsinkite dalyvius būti originaliais ir kūrybiškais ruošiantis savo pristatymams, nes tai gali turėti didelės įtakos galutiniam sprendimui.
4. Kiekvienos grupės pristatymui skirkite po 5-8 minutes. Galite patys vesti diskusiją arba moderatoriumi paskirti vieną iš dalyvių. Tokiu atveju jis/ji negali priklausyti nei vienai grupei. Po kiekvieno pristatymo leiskite grupėms užduoti klausimus ir diskutuoti. Baigiamoji diskusija turi vykti po visų pristatymų. Jei reikia, pristatykite dalyviams debatų taisykles. Moderatorius turės pasirūpinti, kad jų būtų griežtai laikomasi.
5. Po debatų organizuokite balsavimą. Daugiausia balsų surinkusi problema bus nagrinėjama likusio mokymo(si) proceso metu.
6. Po balsavimo leiskite dalyviams grįžti į realybę. Nurimus debatų aistroms, su dalyviais aptarkite veiklą ir jos rezultatus. Klausimai diskusijai:
 - Kaip jaučiatės po šios veiklos?
 - Ar jus tenkino pristatymų kokybė? Ar, jūsų nuomone, komandos buvo pasiruošusios? Kas galėjo būti padaryta geriau?
 - Kaip pavyko debatuoti? Ar buvo sulaužytos kokios nors debatų taisyklės? Kurios ir kodėl? Kokią įtaką tai padarė debatų eigai?
 - Ar visi liko patenkinti rezultatu? Ar buvo rastas kompromisas? Koks jis?
 - Koks tikslas išsirinkti vieną ir dirbti tik su ja?

 **Pastabos**

Galite būti konkretesni ir iš dalyvių suformuoti Google direktorių tarybą, kuri spręs, kokiai problemai atiteks jų dėmesys ir parama. Bet kuriuo atveju, prižiūrėkite, kad dalyvių pasirinktos problemos būtų realistiškos.

Būkite kritiškai!



Žingsnis: 3. Sužinok daugiau!



Trukmė: 1 val.



Reikalinga erdvė ir priemonės:

- Patalpa, kurioje galima sėdėti ratu ir dirbti mažose grupėse;
- Netikrų pranešimų kopijos.



Metodo aprašymas

1. Suskirstykite dalyvius į grupes ir duokite jiems po vieną iš 4 netikrų pranešimų, parengtų remiantis populiariausiais su technologijomis susijusiais mitais. Duokite jiems laiko perskaityti tekstus ir aptarti po jais pateiktus klausimus.
2. Pakvieskite grupes paeiliui pristatyti savo pranešimus ir atsakymus į užduotus klausimus. Po visų grupių pristatymų diskutuokite su dalyviais šiais klausimais:
 - Kaip jautėtės atlikdami šią užduotį?
 - Ar yra tekę patirti panašių situacijų savo gyvenime? Kas tai buvo, kada, kur? Ką darėte?
 - Ar pasitikėtumėte informacija labiau, jei prie tekstų būtų vaizdinės medžiagos (nuotraukų, vaizdo įrašų)? Kodėl? Ar tai yra rodiklis, kuris paverčia pateiktą informaciją tikra?
 - Ko reikia, kad patikėtume pateikta informacija?
 - Kokią įtaką informacijos patikimumui turi pateiktas jos šaltinis?
 - Kodėl kas nors norėtų meluoti ar manipuliuoti informacija? Ar už to slypi kažkas didesnio? Kam tai naudinga?
 - Ką mes galime dėl to padaryti?
3. Pereikite prie su technologijomis susijusių klausimų:
 - Visi nurodyti pranešimų šaltiniai buvo neteisingi, bet patys pranešimai – teisingi, tik paimti iš kitų šaltinių. Kaip tai verčia jus jaustis? Ką apie tai manote?
 - Vienas iš tų nepatikimų informacijos šaltinių yra *Wikipedia*, nors daugeliu atvejų ji labai gelbsti. Kodėl? Kaip veikia šis tinklapis? Kas atsakingas už šio puslapio turinį?
 - Kodėl yra tiek daug konspiracijos teorijų apie technologijas?
 - Kodėl technologijos baugina žmones? Kaip, pasinaudodami technologijomis, galėtume išvengti klaidingos informacijos ir manipuliacijų?

 **Priedas: Netikri pranešimai¹³**

Pastaba: Visi pranešimų apačioje nurodyti informacijos šaltiniai yra NETIKRI!

1 dalis: Mikroschemos

Nuo 2014 m. liepos visiems Europoje gimusiems kūdikiams bus priverstinai diegiamos poodinės RFID mikroschemos.

Sveikatos priežiūros įstaigos visoje Europos Sąjungoje bus perspėtos ir turės būti pasirengusios mikroschemų diegimui. Mikroschema bus pateikta kartu su dokumentais ir informacija apie naująjį.

Į mikroschemas taip pat bus integruota naujausia navigacijos sistema su kas dvejus metus keičiama baterija. Navigacinė sistema yra beveik tobula, o jos daroma paklaida – ne didesnė nei 5 metrai.

Signalas iš mikroschemos bus iš karto siunčiamas į palydovus, per kuriuos bus valdoma reikalinga informacija. Manoma, kad ši mikroschema bus privaloma visiems mažyliams, gimusiems nuo 2014 metų liepos mėnesio, tačiau galutinio patvirtinimo gali tekti laukti iki 2016 metų gruodžio.

Šaltinis: CNN

Klausimai diskusijai:

- Ar ši informacija tikra? Iš ko tai sprendžiate?
- Kas gali versti manyti, kad informacija yra tikra?
- Kas gali versti manyti, kad informacija yra išgalvota?
- Kaip galime būti tikri, kad tai tiesa arba melas?

2 dalis: Facebook

Socialinis tinklas „Facebook“ jau išleido savo naująjį kainoraštį su narystės mokesčių dydžiais.

„Auksinio“ nario paketas kainuos 9.99\$ per mėnesį, „Sidabrinio“ – 6.99\$, o „Bronzino“ – 3.99\$.

„Facebook“ paslaugos ir toliau bus nemokamos, jei nukopijuosite šį tekstą ir paskelbsite jį savo profilyje iki vidurnakčio. Kai rytoj iš ryto prisijungsite, būsite akimirksniu nukreipti į informaciją apie mokėjimą...

Tai oficialu, šis pranešimas netgi buvo paskelbtas žiniuose. „Facebook“ apmokestino paslaugas dėl atnaujinimų paskyrose. Jei nukopijuosite šį pranešimą ir paskelbsite ant savo „sienos“, jūsų ženkliukas pasidarys mėlynas, ir „Facebook“ jums bus visada nemokamas. Paskleiskite šią žinutę. Jei nepasidalinsite šiuo pranešimu ir nesumokėsite mokesčio, jūsų anketa bus ištrinta!

Šaltinis: Facebook

Klausimai diskusijai:

- Ar ši informacija tikra? Iš ko tai sprendžiate?
- Kas gali versti manyti, kad informacija yra tikra?
- Kas gali versti manyti, kad informacija yra išgalvota?
- Kaip galime būti tikri, kad tai tiesa arba melas?

¹³ 1, 2, ir 3 dalių šaltinis: <http://www.snopes.com/>

4 dalies šaltinis: <http://www.geoengineeringwatch.org/scientist-speaks-on-the-record-about-haarp-caused-floods/>

3 dalis: Karas

Ukrainos vyriausybė oficialiai patvirtino, kad šalies teritorijoje buvo panaudotas branduolinis ginklas. Daugiau informacijos iš vietovės, kurioje užfiksuotas šis įvykis, nepateikiama.

Trys vaizdo internete patalpinti įrašai fiksuoja menkai matomą atominės bombos sprogdimo blyksnį.

Daugiau jokios informacijos apie tai, kas panaudojo bombą ir to priežastį nėra žinoma.

Žinios atėjo karo nualinto Ukrainos regiono, kur separatistai bando sugrąžinti kontrolę į Rusijos rankas.

Naujieji Rusijos kariuomenės nutarimai leidžia naudoti branduolinius ginklus sutartinių atakų metu, jei iškyla reali grėsmė šaliai, tačiau kai kurie atsakingi asmenys ne kartą pasisakė už leidimą branduolinį ginklą naudoti bet kokiomis aplinkybėmis.

Šaltinis: BBC

Klausimai diskusijai:

- Ar ši informacija tikra? Iš ko tai sprendžiate?
- Kas gali versti manyti, kad informacija yra tikra?
- Kas gali versti manyti, kad informacija yra išgalvota?
- Kaip galime būti tikri, kad tai tiesa arba melas?

4 dalis: HAARP

„Šiandien HAARP* sistema buvo išjungta, tikėkitės žemės drebėjimų per kelias ateinančias dienas“ – sakė serbų profesorius ir mokslininkas Velimiras Abramovičius vienos radijo laidos liepos 19 dieną metu.

Abramovičius minėjo, kad kol tęsėsi ilgas lietus Serbijoje, jis nepastebėjo nei vieno griaustinio ar žaibo, kas, pasak mokslininko, yra neįprasta. Lietus, sakė tyrėjas, nekrito kaip įprasta. Tai buvo panašiau į tai, kad kažkas kas sekundę išleidžia po baseiną.

Tai, pasak profesoriaus Abramovičiaus, yra dirbtinai sukurto oro, kurį sukuria HAARP sistemos, požymiai.

„Buvo panašu į tai, tarsi kas atidarė dangų ir išpylė jūrą vandens. Tai nebuvo vandens lašai, kuriuos paprastai matome lyjant. Tai buvo sukurto oro požymiai, kuriuos sukuria HAARP. Ir patikėkite, tai nei pirmas, nei paskutinis kartas, kai jie tai daro,“ – sako Abramovičius.

Šaltinis: Wikipedia

*HAARP (High Frequency Active Auroral Research Program) – jonosferos tyrimų programa, kuri yra finansuojama JAV oro pajėgų bei laivyno ir keleto kitų rėmėjų, kuriems naudingi jonosferos tyrimai.

Klausimai diskusijai:

- Ar ši informacija tikra? Iš ko tai sprendžiate?
- Kas gali versti manyti, kad informacija yra tikra?
- Kas gali versti manyti, kad informacija yra išgalvota?
- Kaip galime būti tikri, kad tai tiesa arba melas?

Tyrimas

 **Žingsnis:** 3. Sužinok daugiau!

 **Trukmė:** 45 min. (reikalingas papildomas laikas grupiniam darbui)

 **Reikalinga erdvė ir priemonės:**

- Patalpa, kurioje galima sėdėti ratu.

 **Metodo aprašymas**

1. Padalinkite dalyvius į grupes po 3-4 asmenis ir paprašykite jų surasti kuo daugiau informacijos apie problemą, kurią pasirinko *Pasaulio lyderių simuliacijos* metu. Šiai užduočiai atlikti turėtumėte skirti 1-2 savaites. Leiskite pusei grupių informacijos paieškai naudotis internetiniais šaltiniais, o kitai pusei – tik kitais, ne internete patalpintais šaltiniais.
2. Praėjus sutartam laikui, paprašykite grupių pristatyti informacijos paieškos rezultatus.
3. Su dalyviais aptarkite tyrimo veiklą ir jos rezultatus. Klausimai diskusijai:
 - Ko naujo išmokote, kol ieškojote informacijos? Ką sužinojote iš kitų grupių pristatymų?
 - Kurioms grupėms buvo sunkiau ieškoti medžiagos? Toms, kurios turėjo galimybę naudotis internetu, ar toms, kurios neturėjo tokios galimybės?
 - Ar grupės, kurios nesinaudojo internetu, pateikė kitokią informaciją? Kokia ji?
 - Kokiu būdu paprastai ieškote informacijos? Ar yra kokių nors trūkumų mūsų įprastame informacijos paieškos būde?

Virtualus minčių žemėlapis



Žingsnis: 3. Sužinok daugiau!



Trukmė: 1 val.



Reikalinga erdvė ir priemonės:

- Kompiuteriai, išmanieji telefonai ir prieiga prie interneto;
- Konferencinio popieriaus lapai, markeriai, pieštukai, lipnūs lapeliai (alternatyva).



Metodo aprašymas

1. Pristatykite dalyviams, kas yra minčių žemėlapis. Tai būdas suskirstyti informaciją ir vizualiai susieti ją su pagrindine nagrinėjama problema. Pagrindinė problema yra pateikiama viduryje, o smulkesni jos aspektai surašomi aplink. Tuomet dar mažesnės temos ar problemos, priežastiniai ryškiai ar aplinkybės surašomos aplink smulkius pagrindinės problemos aspektus. Pasirūpinkite, kad priežastys, problemos, ryšiai, padariniai ar kt. būtų išskirti skirtingomis spalvomis – tai supaprastins minčių žemėlapi. Parodykite dalyviams jau egzistuojantį minčių žemėlapi, kad jiems būtų lengviau įsivaizduoti, kaip jis turi atrodyti.
2. Paprašykite dalyvių parengti savo pačių minčių žemėlapi, naudojantis anksčiau surinkta informacija apie nagrinėjamą problemą. Tą jie gali padaryti dviem būdais:

1 būdas: *Jei galimybę naudotis kompiuteriais, išmaniaisiais telefonais ir internetu, supažindinkite juos su virtualiomis platformomis, kurios leidžia kurti minčių žemėlapius (mes rekomenduojame <https://coggle.it/>, www.mindmup.com, www.stormboard.com). Galite naudoti ir kitas platformas, bet prieš tai įsitikinkite, kad jos yra nemokamos, o vieną minčių žemėlapi tu pat metu gali kurti daugiau nei vienas asmuo. Taip pat galite leisti patiems grupės nariams nuspręsti, kokią platformą jie naudos.*

2 būdas: *Galite piešti minčių žemėlapi senu, geru, patikrintu būdu – ant popieriaus.*

3. Kai dalyviai baigs kurti minčių žemėlapius, pakvieskite visus juos apžiūrėti. Aptarkite veiklą, diskutuodami šiais klausimais:
 - Ar esate patenkinti sukurtu minčių žemėlapiu? Kodėl?
 - Ką dabar galvojate apie informaciją, kurią surinkote tyrimui? Ar ji pasirodė kitokia prieš kuriant minčių žemėlapi? Kaip kitokia?
 - Ar dabar pastebite tarp tam tikrų aspektų, ryšių, kurių nepastebėdavote anksčiau? Kokius?
 - Kuo minčių žemėlapis skiriasi nuo, pavyzdžiui, paprasto pranešimo? Kokie yra vieno ir kito informacijos pateikimo būdo teigiami ir neigiami aspektai?
 - Ką manote apie tai, kad visi žmonės dirbo kartu prie vieno minčių žemėlapio? Kokios to teigiamos ir neigiamos pusės?
 - Ar dabar geriau suprantate pagrindinę temą? Kodėl?
 - Jei iš naujo kurtumėte minčių žemėlapi, ką darytumėte kitaip?



Pastabos

Jei dalyviai kūrė virtualų minčių žemėlapi, aptarimui galite panaudoti šiuos papildomus klausimus:

- Ką manote apie virtualų komandinį darbą?
- Technologijos suteikia priemones, su kuriomis mums lengviau priimti sprendimus, rasti kompromisus, galvoti ir dirbti. Kaip manote, ar pakankamai jomis naudojames?
- Kaip technologijos gali mums padėti, sprendžiant socialines problemas?

Sprendimai „iš apačios į viršų“

 **Žingsnis:** 4. Ieškok sprendimų!

 **Trukmė:** 1 val.

 **Reikalinga erdvė ir priemonės:**

- Patalpa, kurioje galima sėdėti ratu, judėti ir dirbti mažomis grupėmis;
- Maži popieriaus ar kartono lapeliai – kiekvienam dalyviui po 3 vnt.;
- Rašikliai, pieštukai – kiekvienam dalyviui po vieną;
- Minčių žemėlapiai, kuriuos dalyviai sukūrė praėjusio užsiėmimo metu.

 **Metodo aprašymas**

1. Parodykite dalyviams jų sukurtus minčių žemėlapius ir paprašykite juos dar kartą gerai peržvelgti.
2. Paprašykite dalyvių individualiai pagalvoti ir ant skirtingų lapelių užrašyti su pagrindine tema susijusias 3 problemas, kurios jiems atrodo svarbios ir prie kurių sprendimo norėtų prisidėti (nebūtinai išspręsti iki galo).
3. Paprašykite dalyvių pasiskirstyti poromis, jose aptarti savo užrašytas problemas ir kartu nuspręsti, kurios 3 iš šešių turimų problemų yra svarbiausios.
4. Pakvieskite dalyvius iš dviejų porų suformuoti grupes po 4 žmones, kuriose jie taip pat turi nuspręsti, kurios 3 problemos yra pačios svarbiausios.
5. Pakvieskite dalyvius iš dviejų grupių suformuoti vieną, kurioje būtų 8 žmonės, ir vėl nuspręsti, kurios 3 jų turimos problemos yra pačios svarbiausios. Tęskite veiklą, kol visi dalyviai susijungs į vieną grupę.
6. Paprašykite dalyvių individualiai sugalvoti keletą svarbiausiomis įvardytų problemų sprendimo būdų. Jei jiems nesiseka kelti galimų veiklos idėjų, galite jiems padėti užsimindami apie renginių organizavimą, peticijų pasirašymą, vaizdo įrašų kūrimą ir platinimą ir pan., bet vėliau leiskite dalyviams galvoti patiems. Paminėkite, kad sprendimo būdai gali būti ir labai paprasti, tačiau realūs ir įgyvendinami. Kai dalyviai sugalvos po tris idėjas, veiklą vykdykite aukščiau aprašyta eiga, kol dalyviai sugrįš į bendrą grupę su trimis bendromis aktyvios veiklos idėjomis.
7. Paprašykite dalyvių aptarti, kurią idėją jie labiausiai palaiko, kuri jiems atrodo realiausia ir kurią jie norėtų įgyvendinti. Veiklos pabaigoje turėtų būti išskirta viena konkreti idėja, kurią dalyviai norėtų įgyvendinti ir taip prisidėti prie su technologijomis susijusios problemos sprendimo.
8. Jei reikia, veiklą apibendrinkite.

 **Pastabos**

Renkantis tik vieną visai grupei bendrą aktyvios veiklos idėją, gali būti sudėtinga pasiekti kompromisą. Tokiu atveju galite balsuoti ir taip nuspręsti, kaip spręsite problemą.

Jei idėja yra per didelio masto ar atrodo nerealiai, paprašykite dalyvių pagalvoti, kaip ją pakeisti, kad ji taptų įgyvendinama. Labai svarbu, kad pasirinkta idėja būtų reali ir įvykdoma, nereikalautų daug lėšų ar daug ir įtempto darbo.

Plaukimo planas



Žingsnis: 4. Ieškok sprendimų!



Trukmė: 1 val.



Reikalinga erdvė ir priemonės:

- Patalpa, kuri leistų sėdėti ratu, judėti ir dirbti mažose grupėse;
- Veiklos planavimo lapas;
- Markeriai, rašikliai/pieštukai;
- Konferencinio popieriaus lapai.



Metodo aprašymas

1. Paprašykite dalyvių ant didelio popieriaus lapo visiems kartu pavaizduoti (žodžiais, piešiniais, simboliais, svarbu kuo daugiau), kaip atrodo jų idėja ir kas pasikeistų, jei ji būtų įgyvendinta.
2. Paprašykite dalyvių prisiminti ir pasidalinti, kokias idėjas jie buvo iškėlę anksčiau, nesvarbu, ar galvodami individualiai, ar grupėse. Paprašykite pasidalinti mintimis, ar jų idėjos sutampa su dabartine, pagrindine.
3. Padėkite popieriaus lapą su dalyvių pavaizduota idėja vienoje patalpos pusėje. Paprašykite dalyvių sustoti priešingoje patalpos pusėje. Paaiškinkite jiems, kad tarp idėjos ir jų yra pelkė, kurią galima pereiti tik suradus tinkamą kelią, sudarytą iš pasiruošimo žingsnių idėjai įgyvendinti. Galite dalyviams pasufleruoti tokių žingsnių pavyzdžių.
4. Suskirstykite dalyvius į mažesnes grupes ir padalinkite jiems veiklos planavimo lenteles. Kiekviena grupė turi užpildyti savo lenteles, kiekvienoje aprašydami vis kitą veiklos žingsnį, o laukelį *Kas tai padarys?* palikdami tuščią.
5. Kai visos grupės pabaigs planuoti, paprašykite jų papasakoti savo veiksmų eigą, ruošiantis tikslo įgyvendinimui. Pristatant kiekvieną žingsnį, grupė gali dėlioti lenteles kaip takelį, kuris veda link tikslo. Veiklos pabaigoje turėtų būti keletas *takelių*, kurie jungia dalyvius su jų didžiuoju tikslu.
6. Su dalyviais aptarkite, kurie žingsniai yra būtini tikslui pasiekti. Pašalinkite besikartojančius žingsnius ir pridėkite naujų, jei reikia. Galiausiai turi likti vienas link tikslo vedantis *takelis*. Kai *takelis* bus baigtas, galite dalyviams paskirstyti darbus. Paprašykite kelių žmonių sugalvoti būdą, kaip visai dalyvių grupei perduoti informaciją apie visą veiklos planavimo ir įgyvendinimo procesą.
7. Jei reikia, veiklą apibendrinkite.



Pastabos

Siekiant veiklos planavimui panaudoti technologijas, paprašykite dalyvių savo parengtą planą pasidalinti skaitmeniniu formatu. Tam galite naudotis įvairiomis platformomis ir socialiniais tinklais: *Facebook*, *Google Drive* ir kt.

 **Priedas: Veiklos planavimo lapas**

Kas turi būti atlikta?

Iki kada tai turi būti atlikta?

Kas kā atliks?

Ko nebuvo vaizdo įrašė, to nebuvo! (1 dalis)

 **Žingsnis:** 4. Ieškok sprendimų!

 **Trukmė:** 1 val.

 **Reikalinga erdvė ir priemonės:**

- Patalpa, kurioje galima sėdėti ratu, judėti ir dirbti mažomis grupėmis;
- Kompiuteris ir projektorius;
- Keletas išmaniųjų telefonų ir prieiga prie interneto.

 **Metodo aprašymas**

1. Aptarkite su dalyviais, kokį paskutinį vaizdo įrašą jie matė internete, kuris jiems labai patiko. Padiskutuokite, kodėl vieni vaizdo įrašai tampa itin populiarūs, o kiti niekada nesulaukia daug dėmesio.
2. Paaiškinkite dalyviams, kad yra labai svarbu užfiksuoti kiekvieną jų veiklos akimirką, siekiant užsibrėžto ir suplanuoto tikslo.
3. Paklauskite dalyvių, ar jie naudoja įvairias vaizdo įrašų kūrimui skirtas aplikacijas savo išmaniuosiuose įrenginiuose. Užduočiai visi galite sutartinai naudoti vieną arba kelias aplikacijas. Keletas rekomendacijų: *Magisto* (iOS, Android), *Power Director* (Android), *Adobe Premier* (iOS, Android) ir netgi *Vine*, kuria galima kurti ne ilgesnius nei 7 sekundžių vaizdo įrašus (iOS, Android, Windows).
4. Suskirstę dalyvius į mažesnes grupes (bent vienas išmanusis telefonas turi tekti kiekvienai grupei), pristatykite užduotį: per duotą laiką jie turi nufilmuoti apie 20 sekundžių trukmės anonsą savo idėjai pristatyti. Neduokite jiems labai daug laiko filmavimui ir redagavimui.
5. Kartu su dalyviais peržiūrėkite visus įrašus ir juos aptarkite. Jei dalyviai sutinka, galite juos patalpinti socialiniuose tinkluose kaip kvietimą apie planuojamą renginį ar kitą veiklą, kurią dalyviai pasiryžę įgyvendinti.
6. Skirkite apie 10 minučių planavimui, kas iš dalyvių galėtų nufilmuoti ir sumontuoti vaizdo įrašą, pristatantį grupės veiklą. Jei turite laiko, galite kartu su dalyviais apmąstyti galimus vaizdo įrašo scenarijus.

 **Pastabos**

Su dalyviais aptarkite galimybes panaudoti technologijas informacijos apie socialines aktualijas ir globalias problemas sklaidai.

Paprašykite dalyvių sugalvoti pavyzdžių, kaip technologinių galimybių panaudojimas informacijos sklaidai prisidėjo prie globalios problemos sprendimo.

Ko nebuvo vaizdo įrašo, to nebuvo! (2 dalis)

 **Žingsnis:** 6. Įsivertink!

 **Trukmė:** 10 min.

 **Reikalinga erdvė ir priemonės:**

- Patalpa, kurioje galima sėdėti ratu;
- Kompiuteris ir projektorius.

 **Metodo aprašymas**

Šis metodas gali būti naudojamas tik tuo atveju, jeigu dalyviai nufilmavo ir sukūrė vaizdo įrašą apie savo įgyvendinamą veiklą. Jei dalyviai jokios filmuotos medžiagos neturi, galite peržiūrėti kitą su jūs veiklos tema susijusią vaizdinę medžiagą.

Aptarkite su dalyviais veiklą ir jos rezultatus. Klausimai diskusijai:

- Kaip jaučiatės įgyvendinę savo idėją?
- Koks jausmas matyti vaizdinę medžiagą apie savo pasiektą tikslą?
- Kokios mintys užplūsta dabar, permąstant visą veiklos planavimo ir įgyvendinimo procesą?

Įdėk / Išimk

 **Žingsnis:** 6. Įsivertink!

 **Trukmė:** 30 min.

 **Reikalinga erdvė ir priemonės:**

- Patalpa, kuri leidžia sėdėti ratu ir judėti;
- Lipnūs lapeliai;
- Konferencinio popieriaus lapai, markeriai, rašikliai.

 **Metodo aprašymas**

1. Ant konferencinio popieriaus lapo nupieškite piltuvėlį pagal žemiau pateiktą pavyzdį:

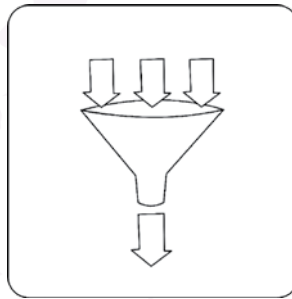

Paveikslas 7. Piltuvėlio pavyzdys

2. Išdalykite dalyviams lipnius lapelius ir paprašykite jų pamąstyti apie visus išteklius, kuriuos jie panaudojo veiklos planavimui ir įgyvendinimui, ir pasiektus rezultatus. Paprašykite dalyvių visas mintis užrašyti ant lapelių ir priklijuoti juos ant piltuvėlio tokia tvarka: išteklius – viršuje, o rezultatus – apačioje.
3. Jei dalyviams sunkiai sekasi galvoti apie išteklius, galite jiems pasufleruoti keletą pavyzdžių, pvz., jų laikas ieškant informacijos, atliekant tyrimus ir kt.
4. Kartu su dalyviais peržvelkite jų mintis ir apibendrinkite veiklą. Klausimai diskusijai:
 - Ką manote apie panaudotų išteklių ir pasiektų rezultatų balansą?
 - Ar manote, kad būtų įmanoma pasiekti tiek pat su mažiau resursų? Kaip tai padaryti?
 - Ar *mokymasis* šiuo atveju yra rezultatas? Ar turėtų būti? Galbūt ko nors trūksta? (pvz., patirtys, linksmybės, emocijos, motyvacija ir t.t.)
 - Įsitikinkite, kad dalyviai supranta, jog ne viskas gali būti įvertinama kiekybiniais rodikliais!

 **Pastabos**

Šis metodas gali būti naudojamas ir kituose, su technologijomis nesusijusiuose mokymo(si) procesuose.

Kadangi šio modulio tema yra technologijos, galite paprašyti dalyvių atskirai įvardyti, kaip technologijos padėjo jiems viso proceso metu, tiek priimant sprendimus, tiek įgyvendinant idėją. Paprašykite jų įsivaizduoti, kas būtų, jeigu tą pačią idėją jie turėtų įgyvendinti be technologijų. Kaip tada atrodytų galutinis rezultatas? Koks technologijų vaidmuo, sprendžiant globalias problemas?

Duok penkis!

 **Žingsnis:** 6. Įsivertink!

 **Trukmė:** 15 min.

 **Reikalinga erdvė ir priemonės:**

- Patalpa, kurioje galima sėdėti ratu ir judėti;
- *Duok penkis!* užduoties lapai;
- Rašikliai.

 **Metodo aprašymas**

1. Išdalinkite *Duok penkis!* užduoties lapus visiems dalyviams ir paprašykite juos užpildyti.
2. Pakvieskite dalyvius judėti po patalpą ir sutiktiems žmonėms pasirinktinai pristatyti arba savo kritiškąją, arba laimingąją ranką. Po pokalbio paskatinkite dalyvius sumušti delnais kaip ženklą apie gerai kartu atliktą darbą.
3. Paprašykite dalyvių papasakoti apie savo savijautą ir pasidalinti su grupe savo pastebėjimais apie dalyvių išsakytus panašumus ir skirtumus.

 **Priedas: Duok penkis!**

Pati nesmagiausia dalis įgyvendinant tikslą buvo...

Nesijaučiau gerai, kai reikėjo...

Šioje dalyje galėjau pasimokyti daugiau...

Buvo nuobodu, kai...

Kritiškoji ranka

Būtų buvę geriau, jei...

Pati smagiausia dalis įgyvendinant tikslą buvo...

Jaučiausi labai gerai, kai...

Pati įdomiausia dalis buvo, kai...

Dalis, kurioje daugiausia išmokau buvo...

Tai buvo šaunu, nes...

Laimingoji ranka

Užpildyk (2 dalis)

 **Žingsnis:** 6. Įsivertink!

 **Trukmė:** 30 min.

 **Reikalinga erdvė ir priemonės:**

- Patalpa, kurioje galima sėdėti ratu;
- Savęs vertinimo lapai iš metodo *Užpildyk (1 dalis)*;
- Rašikliai (geriausia kitos spalvos nei buvo šio metodo 1 dalyje).

 **Metodo aprašymas**

1. Padalinkite dalyviams savęs vertinimo lapus, kuriuos jie pildė veiklos *Užpildyk (1 dalis)* metu. Paprašykite jų atpažinti savąjį ir jį dar kartą užpildyti. Įsitinkinkite, kad visi dalyviai supranta, ko jų klausiama, paaiškinkite kylančius neaiškumus.
2. Paprašykite dalyvių savanoriškai pasidalinti, jei kur nors mato savo augimą ir tobulėjimą, kur jie jaučiasi stipresni nei mokymo(si) proceso pradžioje.
3. Padiskutuokite su dalyviais apie didžiausius jų pasiekimus ir nesėkmes mokymo(si) proceso metu.

Veikėjai (2 dalis)



Žingsnis: 6. Įsivertink!



Trukmė: 30 min.



Reikalinga erdvė ir priemonės:

- Patalpa, kurioje galima sėdėti ratu;
- Popieriaus lapai kiekvienam dalyviui;
- Rašikliai.



Metodo aprašymas

Šis metodas leidžia giliau pažvelgti į praėjusį mokymosi procesą ir įgytas patirtis viso modulio įgyvendinimo metu. Tačiau šis metodas turi prasmę tik tuomet, jei buvo atlikta pirmoji metodo dalis mokymo(si) proceso pradžioje.

1. Priminkite dalyviams, kad pačioje pradžioje jie rinkosi mėgstamą veikėją ir analizavo, ieškodami sąsajų su pasaulio piliečio apibrėžimu. Jei turite išsaugoję grupės darbus iš 1 dalies užsiėmimo, išdalinkite juos dalyviams ir leiskite peržiūrėti.
2. Paprašykite dalyvių sukurti savo visiškai naują veikėją, kurio savybės atspindėtų jų pačių naujus gebėjimus, žinias ir nuostatas, kurios leistų jiems vadintis pasaulio piliečiais. Leiskite dalyviams rašyti, piešti ar dar kitaip pavaizduoti savo naująjį veikėją.
3. Pakvieskite dalyvius pristatyti savo naujus veikėjus, diskutuoti ir lyginti su veikėjais iš 1 veiklos dalies.

III modulis: Judējimas



III modulis: Judėjimas

Ižanga

Žmonės pasaulyje juda įvairiais būdais ir dėl įvairių priežasčių: vieni ieško geresnių darbo galimybių, kiti siekia pakeisti politinę, socialinę, kultūrinę ar kitokią aplinką. Žmonės juda tiek tarp savo valstybės sienų, tiek ir už jų ribų.

Žmonių judėjimą skatina besikeičiančios jų gyvenimo sąlygos. Pavyzdžiui, Europos Sąjunga skatina žmonių, ypač jaunimo, mobilumą. Kiekvienais metais ES sudaro galimybes daugiau nei 400.000 jaunų asmenų išvykti mokytis, stažuotis ar dirbti į kitas šalis. Tuo pat metu dvigubos (dualinės) darbo rinkos atsiradimas daro didžiulę įtaką nelygybės ir socialinės atskirties problemų atsiradimui. Tai ypatingai skaudžiai paliečia besivystančių šalių gyventojus. Taigi žmonės, ieškodami geresnio gyvenimo, naudojami globalizacijos teikiamomis migracijos galimybėmis.

Nereikia pamiršti, kad žmonių judėjimas kaip reiškinys gali sukelti įvairių pasekmių vietos ir globaliu lygmeniu. Nuo 2011 m. kovo, karinio konflikto Sirijoje pradžios, suskaičiuojama apie 9 mln. žmonių, kurie dėl politinės situacijos savo šalyse buvo priversti migruoti svetur. Nors prieglobsčio prašytojų patiriami iššūkiai šiandieniniame pasaulyje jau nėra nieko naujo, tačiau per pastaruosius metus drastiškai išaugęs jų skaičius Europoje pasiekė krizinį lygį.

Šio modulio tikslas – padėti jaunimui geriau suprasti ryšį tarp žmonių judėjimo, migracijos ir globalių problemų. Kokią įtaką migracija ir žmonių mobilumas daro mūsų visuomenei? Kaip žmonių judėjimas susijęs su ksenofobija ir rasizmu? Ar mobilumas Europos Sąjungoje tikrai padeda mums kovoti su rasizmu? Ar mes gebame gyventi didžiule įvairove pasižyminčioje visuomenėje? Šis modulis nepateiks atsakymų, tačiau padės patiems vertinti ir formuoti savo nuomonę į iškeltus klausimus.

Modulio tikslai ir uždaviniai

Šio modulio tikslas – padėti jauniems žmonėms geriau suvokti žmonių judėjimo reiškinio ryšį su jų kasdieniu gyvenimu ir stiprinti jų nuostatas, leidžiančias sėkmingai gyventi ir veikti įvairove pasižyminčioje visuomenėje.

Modulio uždaviniai:

1. Didinti jaunų žmonių supratimą apie globalius su judėjimu susijusius iššūkius;
2. Padėti jaunimui sustiprinti gebėjimus ir nuostatas, leidžiančias jiems sėkmingai gyventi ir veikti didžiule įvairove pasižyminčiame pasaulyje;
3. Stiprinti jaunimo empatiją ir solidarumą;
4. Motyvuoti jaunus žmones imtis aktyvios pilietinės veiklos.

Dalyvių skaičius

12-25

Trukmė ir laiko paskirstymas

Visi šiame modulyje siūlomi metodai parinkti taip, kad jų pagalba būtų galima organizuoti užsiėmimus, kurių trukmė – iki 45 min. Žinoma, kiekvieno užsiėmimo trukmė gali skirtis priklausomai nuo jį vedančio asmens darbo stiliaus, diskusijoms ir veiklos aptarimui skirtų klausimų, dalyvių įsitraukimo.

Žemiau pateiktą modulio įgyvendinimo programą galima keisti, ją trumpinti, kelis užsiėmimus sujungti į vieną. Planuojant modulio įgyvendinimo programą, svarbu turėti omenyje, kad ji turi apimti visus šešis šiame vadove pristatyto mokymo(si) proceso žingsnius. *Globalab* projekto komanda taip pat rekomenduoja mokymo(si) procese daugiau dėmesio skirti pirmajam žingsniui, kuris leis jaunimui geriau pažinti modulio temas daugialypiškumą.

Siūloma modulio įgyvendinimo programa

Užsiėmimo Nr.	Metodo pavadinimas	Žingsnis	Trukmė
1.	Mintys apie judėjimą	1	45 min.
2.	Kur norėtum keliauti?	1	45 min.
3.	Kurioje tu pusėje?	1	45 min.
4.	Katė ir pelė	1	45 min.
5.	Bingo	1	45 min.
6.	Renkamės problemą	2	30 min.
7.	Priežasčių-pasekmių medis	3	45 min.
8.	Pimpoleo ir Gudstanas	3	45 min.
9.	Kas yra tolerantiškas?	3	45 min.
10.	Interviu	3	45 min.
11.	Pirmasis puslapis	3	45 min.
12.	Atrandame potencialą	4	30 min.
13.	Sprendimai	4	45 min.
14.	Ką pasirinkti?	4	30 min.
15.	Veiklos planavimo žingsniai	4	45 min.
16.	Gauk ženklelį!	4	45 min.
	Pilietinė veikla	5	
17.	Blog'as	6	45 min.
18.	Pareiškimas	6	45 min.
19.	Kompetencijų pica	6	20 min.
20.	Tylos siena	6	20 min.
21.	Atsisveikinimo bruzdesys	6	20 min.

Galimos modulio įgyvendinimo programos variacijos

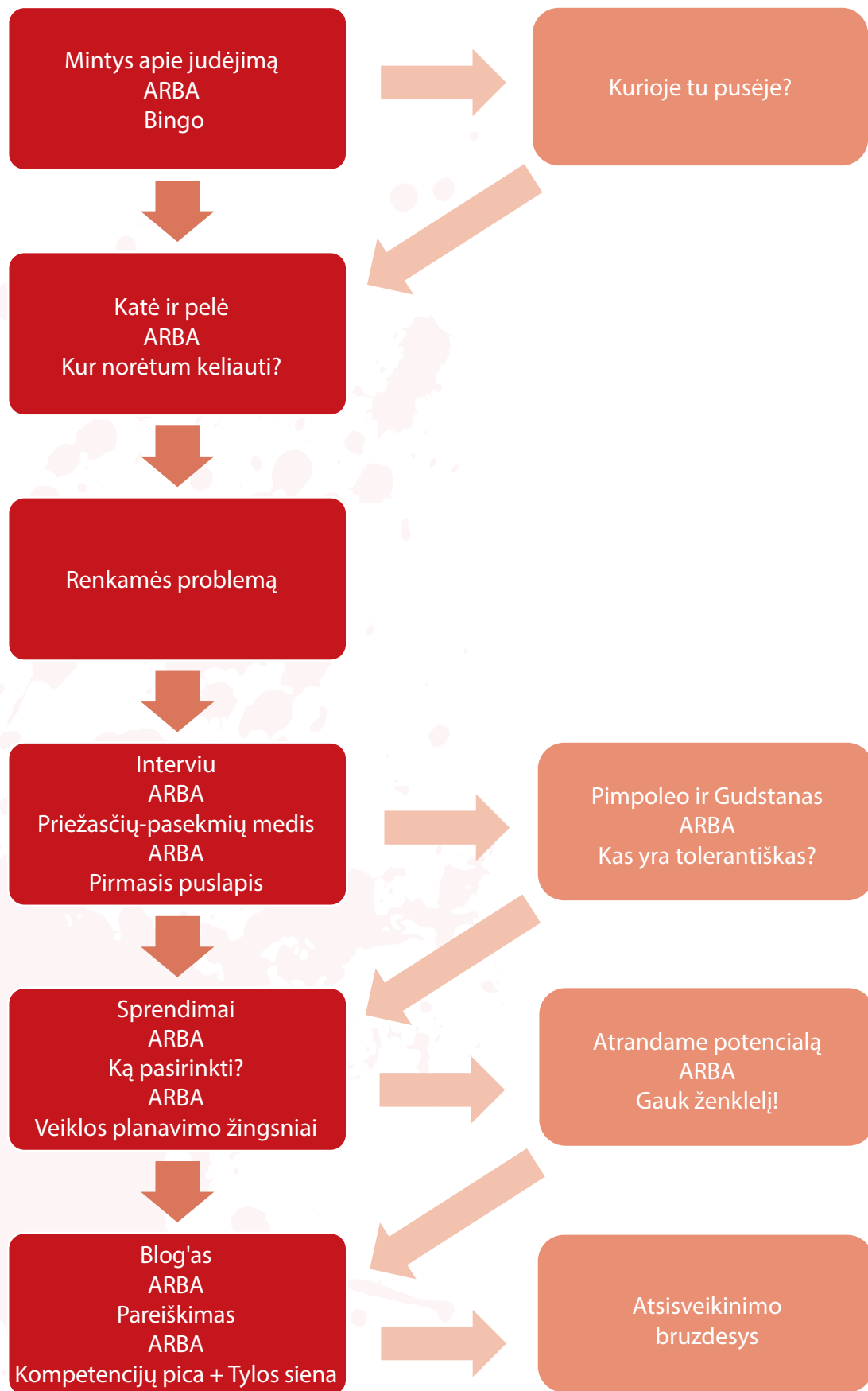

Metodai ir jų pagalba plėtojamos globaliojo pilietiškumo kompetencijos

GlobaLab globaliojo pilietiškumo kompetencijos															
Metodai	Psl.	Savęs pažinimas	Asmeninis tobulėjimas	Santykių palaikymas	Globalių sąsajų supratimas	Lygybė ir žmogaus teisės	Stereotipai ir išankstinės nuostatos	Pagarba aplinkai	Kritinis mąstymas	Tvirta asmeninė nuomonė	Empatija	Solidarumas	Kūrybiškumas	Aktyvus dalyvavimas	Pilietinė veikla
		Pavadinimas	Psl.												
Mintys apie judėjimą	87			X	X										
Kur norėtum keliauti?	89				X	X	X				X	X			
Kurioje tu pusėje?	90						X		X	X					
Katė ir pelė	91			X		X					X	X			
Bingo	93				X										
Renkamės problemą	95									X				X	
Priežasčių-pasekmių medis	96			X	X				X	X					
Pimpoleo ir Gudstanas	97				X	X	X			X					
Kas yra tolerantiškas?	98					X				X	X			X	
Interviu	99		X	X					X		X			X	X
Pirmasis puslapis	100								X	X				X	
Atrandame potencialą	101	X		X							X				
Sprendimai	102									X			X	X	
Ką pasirinkti?	103			X						X					
Veiklos planavimo žingsniai	104											X	X	X	
Gauk ženklelį!	105	X	X											X	
Blog'as	107	X							X						X
Pareiškimas	108	X				X			X						X
Kompetencijų pica	109	X	X						X						
Tylos siena	110	X		X					X				X		
Atsisveikinimo bruzdesys	111		X	X							X				

Mintys apie judėjimą



Žingsnis: 1. Rask sąsajas!



Trukmė: 45 min.



Reikalinga erdvė ir priemonės:

- Konferencinio popieriaus lapai;
- Markeriai/ rašikliai.



Metodo aprašymas

1. Paklauskite dalyvių, kaip jie supranta sąvoką *žmonių judėjimas*. Kas juda? Kokie yra judėjimo ribojimai? Ar visi žmonės turi vienodas galimybes judėti?
2. Paklauskite dalyvių, kaip žmonių judėjimas yra susijęs su įvairiais globaliais reiškiniais ir problemomis. Užrašykite sąvoką *Judėjimas* ant konferencinio popieriaus lapo, o iš dalyvių išsakytų minčių sukurkite minčių žemėlapi.
3. Suskirstę dalyvius į grupes po 5-6 žmones, paprašykite jų sudaryti raktinių žodžių *debesį*, kaip parodyta pavyzdyje. Pakvieskite juos į debesį surašyti visus žodžius, kurie jiems siejasi su migracija, judėjimu, kraustymusi.
4. Paprašykite visų grupių pristatyti savo darbus. Aptarkite veiklą ir jos rezultatus, diskutuodami šiais klausimais:
 - Kaip dabar suprantate, kas yra judėjimas, kraustymasis?
 - Ką supratote naujo, ko nežinojote anksčiau?
 - Kokį poveikį judėjimas turi jūsų gyvenimui?
 - Kokie šiuo metu didžiausi globalūs iššūkiai, susiję su žmonių judėjimu?

 **Priedas: Minčių žemėlapis pavyzdys**

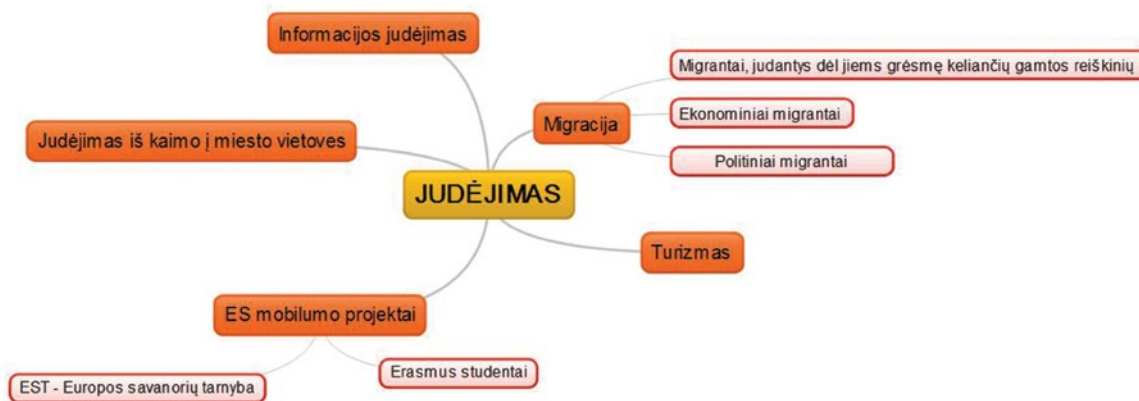

Paveikslas 8. Minčių žemėlapis pavyzdys

 **Priedas: Raktinių žodžių debesies pavyzdys**



Paveikslas 9. Raktinių žodžių debesies pavyzdys

Kur norėtum keliauti?



Žingsnis: 1. Rask sąsajas!



Trukmė: 45 min.



Reikalinga erdvė ir priemonės:

- Popierius ir rašikliai.



Metodo aprašymas

1. Papasakokite dalyviams tokią istoriją:

Įsivaizduokite, kad galite iškeliauti kur tik norite penkiems mėnesiams. Galite važiuoti savanoriauti ar dalyvauti mokymuose, kuriuos remia Europos Komisija, keliauti studijuoti į kitą šalį su Erasmus programa. O galbūt jūs norite keliauti darbo tikslais ar į užsienį tiesiog pailsėti ir užsiimti tuo, kam nuolat trūksta laiko? Jūs turite be galo daug galimybių!

2. Duokite dalyviams šiek tiek laiko apgalvoti ir įsivaizduoti savo kelionę. Tada paprašykite jų nupiešti ant popieriaus, kaip atrodytų jų kelionė. Paprašykite, kad dalyviai ją pavaizduotų kuo daugiau.

3. Kai dalyviai baigs užduotį, paprašykite jų pavaizduoti vietą, kurioje jie apsistotų kelionės metu. Paprašykite jų pagalvoti apie juos supančius žmones ir santykius su jais. Kad dalyviams būtų lengviau įsivaizduoti, galite jiems užduoti šiuos klausimus:

- Ar jums pavyko integruotis į vietos bendruomenę?
- Ar turite ten draugų? O gal mylimąjį/ją?
- Ar šioje vietovėje galite būti savimi?

4. Tęsdami istoriją, papasakokite dalyviams, kad jūsų kaimynystėje gyvena jaunas pabėgėlis, sunkiai mokantis vietos kalbą. Paprašykite dalyvių įsivaizduoti, kaip aplinkiniai elgiasi su juo.

5. Su dalyviais aptarkite užduotį. Diskutuokite šiais klausimais:

- Ar būtume kitokie, jeigu gyventume kitoje pasaulio vietoje? Kokie?
- Jei būtume *kitokie*, kaip norėtume, kad kiti žmonės su mumis elgtųsi?
- Ar jūsų aplinkoje yra žmonių, kuriuos galėtumėte pavadinti *kitokiais*?
- Kas verčia mus galvoti, kad jie *kitokie*?
- Kaip jūs elgiatės su žmonėmis, kurie yra *kitokie*?



Pastabos

Veiklos pradžioje galite paprašyti dalyvių užsimerkti ir tiesiog įsivaizduoti situaciją.

Priklausomai nuo to, kiek turite laiko, galite paprašyti dalyvių susiskirstyti į grupes po 3 žmones ir jose pristatyti savo įsivaizduojamas keliones.

Kurioje tu pusėje?



Žingsnis: 1. Rask sąsajas!



Trukmė: 45 min.



Reikalinga erdvė ir priemonės:

- Didelė erdvė, kurioje lengva judėti;
- Užrašai *Sutinku* ir *Nesutinku*;
- Teiginiai.



Metodo aprašymas

Šis metodas yra vienas efektyviausių būdų organizuoti diskusiją ir išsiaiškinti dalyvių nuomonę bei poziciją diskutuojamu klausimu.

1. Paruoškite patalpą, kėdes sustatykite dviem eilėmis viena priešais kitą. Vienoje patalpos pusėje, aiškiai matomoje vietoje, pakabinkite užrašą *Sutinku*, kitoje – *Nesutinku*.
2. Paaiškinkite dalyviams, kad jie dalyvaus diskusijoje. Jie išgirs teiginius, su kuriais jie gali sutikti arba nesutikti, atsistodami atitinkamoje patalpos pusėje. Jie turės galimybę paaiškinti savo nuomonę, o bediskutuojant savo stovėjimo poziciją keisti, jei kitų argumentai juos įtikins.
3. Perskaitykite pirmąjį teiginį ir leiskite dalyviams pasirinkti poziciją priklausomai nuo to, kiek jie su juo sutinka. Paprašykite kelių dalyvių iš abiejų pusių argumentuoti savo pasirinkimus, leiskite grupei diskutuoti. Diskusiją baikite tada, kai abi pusės nebeturi argumentų, arba diskusijai dėl vieno teiginio užtrukote daugiau nei 10 minučių.
4. Aptarkite veiklą. Paklauskite dalyvių, ar buvo sunku nuspręsti, kurioje pusėje jie nori stovėti. Klausimai aptarimui:
 - Kuo rėmėtės sprenddami, kurioje pusėje stovėti?
 - Ar jums turėjo įtakos kitų dalyvių pasirinkta pozicija?
 - Iš kur dažniausia sužinote apie aptartas problemas? Ar šie informacijos šaltiniai patikimi?
 - Kaip galime sužinoti, ar informacijos šaltinis yra patikimas?



Priedas: Teiginių sąrašas

- Lygybė reiškia, kad su visais žmonėmis turi būti elgiamasi vienodai.
- Aš nevertinu žmonių pagal tai, kaip jie atrodo.
- Daugiakultūriškumas neveikia.
- Ne visos valstybės turėtų priimti pabėgėlius. Silpna šalies ekonomika gali būti pateisinama priežastis.
- Turėtume toleruoti visas kultūrų išraiškas.
- Žmogaus teisės yra aukščiau už kultūrą.
- Aš galiu kažką pakeisti.

Katė ir pelė



Žingsnis: 1. Rask sąsajas!



Trukmė: 45 min.



Space and materials requirement:

- Rami vieta, kur dalyviai galėtų patogiai susėsti ir atsipalaiduoti;
- Teksto kopija.



Metodo aprašymas

1. Pakvieskite dalyvius patogiai įsitaisyti, klausyti pasakojamos istorijos ir ją įsivaizduoti.
2. Paimkite konferencinio popieriaus lapą ir linija padalinkite jį į dvi dalis. Vienoje pusėje pavaizduokite katę, o kitoje – pelę. Paprašykite grupės įvardyti jausmus ir mintis, kylančius žiūrint į katę ir pelę. Visus jų įvardytus dalykus užrašykite ant atitinkamos lapo dalies.
3. Pradėkite su dalyviais diskusiją:
 - Kaip pavyko įsijausti į pelės ir katės vaidmenį? Ar buvo lengva?
 - Kaip jautėtės būdami pele?
 - Kai jautėtės būdami kate?
 - Ką galvojote, kai buvote pelė? Ką veikėte?
 - Kada pasijutote silpni?
 - Kada pasijutote stiprūs, galingi?
 - Kaip jūs suprantate visuomenėje egzistuojantį santykį tarp dominavimo ir nuolankumo? Kaip manote, kurioje pozicijoje geriau būti? Kodėl?
 - Kodėl taip yra, kad galia mums atrodo kaip kažkas patrauklaus ir trokštamo, o nuolankumas – ne?
 - Kaip manote, ar žmonės, kurie nėra priskiriami nei prie dominuojančių, nei prie nuolankiųjų, yra visuomenės dalis? Ar jie siekia užimti kurią nors iš šių pozicijų?
 - Kas mūsų visuomenėje užima dominuojančiojo poziciją? Kas yra nuolankieji?
 - Kokios priežastys lemia, kad tam tikri įvardyti žmonės užima tas pozicijas?
 - Kaip galėtume sukurti aplinką, kurioje nebūtų pasiskirstymo į *galinguosius* ir *paklūstančius*?
 - Kokiame pasaulyje norėtumėte gyventi? Tame, kur katės suėda peles? Ar tame, kur visi gyvena draugiškai?
 - Kas yra katės ir pelės jūsų bendruomenėje?

 **Priedas: Tekstas vizualizacijai**

Atsipalaiduokite. Užmerkite akis. Ramiai kvėpuokite. Įsitaisykite patogiai.

Įsivaizduokite, kad dabar pakylate nuo kėdės, paliekate šią patalpą, išeiniate į lauką. Pastebite mažą takelį, į kurį anksčiau nebuvote atkreipę dėmesio. Nusprendžiate juo eiti. Paėjęję toliau pastebite, kad takelis veda link seno apleisto namo. Prieinate prie durų, atidarote jas ir įeiniate į vidų. Patenkate į didelį ir tamsų kambarį. Truputį pasivaikščioję aplink pajuntate, kad jūsų kūnas pradėjo purtytis, jūs mažėjate. Jūs jau užrašų knygelės dydžio ir vis traukiatės.

Pajuntate, kad visą jūsų kūną pradeda dengti kailis, jums pradeda dygti dideli dantys. Jūs suprantate, kad pavirtote maža pelyte! Kaip dabar jaučiatės? Kaip iš tokios pozicijos matote aplinką?

Staiga pasigirsta atidaromų namo durų garsas, ir į kambarį įžengia didelė katė, kuri pradeda vaikščioti po kambarį. Kaip dabar jaučiatės? Ką galvojate?

Netrukus katė pastebi jus ir pradeda eiti į jūsų pusę. Ji artėja ir artėja. Kaip dabar jaučiatės? Ką galite padaryti?

Kai katė jau visai prie pat jūsų, pajuntate, kad vėl vyksta transformacija. Dabar jūs pavirtote katę, o katė tapo maža pelyte. Kaip dabar jaučiatės? Kaip matote pasaulį būdami katė? Kaip matote mažą pelytę?

Galite nuspręsti, ką norite padaryti su pelyte. Padarykite tai.

Pajuntate, kad jūsų kūną vėl krečia drebulys, ir jūs grįžtate į žmogaus pavidalą. Išeiniate iš namo, paskui save uždarydami duris. Tuo pačiu takeliu grįžtate į šią patalpą, atsisėdate ir lėtai atmerkiate akis.

Bingo



Žingsnis: 1. Rask sąsajas!



Trukmė: 45 min.



Reikalinga erdvė ir priemonės:

- Patalpa, kurioje galima sėdėti ir judėti;
- *Bingo* lapai;
- Rašikliai.



Metodo aprašymas

1. Pirmiausia paaiškinkite dalyviams *Bingo* taisykles. Visi gaus lapus su 12 teiginių. Jų užduotis – surasti grupėje žmogų, kuris atitiktų teiginio apibūdinimą. Tai jie gali išsiaiškinti vaikščiodami po patalpą ir klausinėdami vieni kitų. Vardai vieno dalyvio *Bingo* lape negali kartotis, o užduotis baigiama tada, kai pirmas dalyvis užpildo visus teiginius ir sušunka *Bingo*!
2. Išdalykite lapus su teiginiais dalyviams ir paskelbkite užduoties pradžią.
3. Su dalyviais aptarkite užduotį. Klausimai diskusijai:
 - Ar pateikti teiginiai buvo susiję su migracija, kraustymusi, judėjimu? Kaip?
 - Kokius žmones buvo sunkiausia surasti? Kodėl?
 - Kaip šie teiginiai susiję su globaliuoju pilietiškumu?



Pastabos

Jeigu *Bingo* lape yra visai grupei neaktualių teiginių arba niekas į juos negali atsakyti, galite nurodyti dalyviams jų nepildyti arba juos pakeisti kitais.

 **Priedas: BINGO**

<p><i>Pastarąją savaitę girdėjote per žinias apie su žmonių judėjimu susijusias problemas</i></p> <p>_____</p>	<p><i>Turite kitoje šalyje gyvenantį draugą (-ę) ar šeimos narį</i></p> <p>_____</p>	<p><i>Turite kitos tautybės negu lietuvis (-ė) draugą, šeimos narį ar kaimyną</i></p> <p>_____</p>
<p><i>Esate dalyvavęs (-usi) tarptautiniame mobilumo projekte</i></p> <p>_____</p>	<p><i>Esate keliavęs (-usi) į kitą šalį</i></p> <p>_____</p>	<p><i>Žinote, kas yra pabėgėlis</i></p> <p>_____</p>
<p><i>Pastarąją savaitę valgėte maistą, užaugintą ar pagamintą kitoje šalyje</i></p> <p>_____</p>	<p><i>Pastarąją savaitę naudojotės daiktu ar priemone, pagaminta kitoje šalyje</i></p> <p>_____</p>	<p><i>Žinote bent vieną žmogaus teisę, susijusią su judėjimu, migracija</i></p> <p>_____</p>
<p><i>Niekada nesate kirtęs (-us) savo valstybės sienos</i></p> <p>_____</p>	<p><i>Žiūrite užsienio TV laidas</i></p> <p>_____</p>	<p><i>Naudojatės įvairiomis komunikacijos priemonėmis (el.paštu, Skype, Facebook, WhatsApp ir t.t.)</i></p> <p>_____</p>

Renkamės problemą



Žingsnis: 2. Pasirink problemą!



Trukmė: 30 min.



Reikalinga erdvė ir priemonės:

- Popierius ir rašikliai;
- Konferencinio popieriaus lapas;
- Markeriai



Metodo aprašymas

1. Pakvieskite dalyvius susiskirstyti poromis, ir užrašyti ant popieriaus keletą su judėjimu ir migracija susijusių temų ar problemų, kurios šiuo metu yra itin aktualios jų bendruomenei, miestui, šaliai.
2. Paprašykite dalyvių iš 2 porų suformuoti grupes po 4 žmones ir jose nuspręsti, kurios jų įvardytos problemos yra aktualiausias. Kai dalyviai grupėse susitars dėl aktualiausių problemų, pakvieskite juos prisijungti prie kitos grupės ir kartu nuspręsti dėl visiems aktualiausių problemų. Procesą tęskite tol, kol susiformuos dvi didelės grupės. Kiekviena iš jų turi nuspręsti ir pristatyti dvi jiems aktualiausias su žmonių judėjimu susijusias problemas.
3. Paprašykite grupių savo problemas užrašyti ant konferencinio popieriaus lapo ir paaiškinti, kaip ta grupė supranta iškeltą problemą. Jei reikia, galite užduoti klausimų.
4. Su dalyviais aptarkite veiklą. Klausimai diskusijai:
 - Ką manote apie problemas, kurias pasirinkote?
 - Kaip pasirinkote būtent šias problemas?
 - Jei būtume kitų pasaulio šalių gyventojai, ar problemų sąrašas būtų kitoks? Koks?

Priežasčių-pasekmių medis

 **Žingsnis:** 3. Sužinok daugiau!

 **Trukmė:** 45 min.

 **Reikalinga erdvė ir priemonės:**

- Popierius;
- Rašikliai, spalvoti markeriai.

 **Metodo aprašymas**

Šis užsiėmimas padės dalyviams geriau suprasti nagrinėjamų problemų priežastis, pasekmes ir jų tarpusavio ryšius.

1. Pateikite dalyviams su žmonių judėjimų susijusių temų ar problemų sąrašą, iš kurio jie gali pasirinkti arba pasiūlyti savo temas, kurias norėtų giliau panagrinėti. Galite naudoti ir jų pačių užduoties *Renkamės problemą* metu iškeltas problemas.

Galimų temų sąrašas:

Galimybės naudotis Europos mobilumo programomis;

Gyvenimas daugiakultūriame mieste;

Kraustymasis iš kaimo į miestą;

Mano šalis priima pabėgėlius;

Augantis pabėgėlių ir prieglobsčio prašytojų skaičius.

2. Visas temas užrašykite ant atskirų popieriaus lapų ir išdėliokite ant žemės. Paprašykite dalyvių atsistoti prie tos temos, kuri juos labiausiai domina. Labai svarbu, kad jie turėtų galimybę nagrinėti tą temą, kuri jiems labiausiai aktuali ir įdomi. Jei kuri nors grupė susidaro per didelė, padalykite ją į dvi mažesnes.
3. Duokite dalyviams apie 20 minučių parengti savo problemų-pasekmių medžius, kurių šaknys – priežastys, o šakos – pasekmės.
4. Pakvieskite dalyvius pristatyti savo darbus visai grupei.
5. Apibendrinkite veiklą. Klausimai diskusijai:
 - Ar atradote kažką naujo, ko anksčiau nežinojote?
 - Kaip pavyko ieškoti priežasčių? Ar jos labiau teigiamos ar neigiamos?
 - Nors egzistuoja universalios, pasaulio bendruomenės pripažintos žmonių judėjimo teisės, galimybės žmonėms judėti skirtingose valstybėse labai skiriasi. Kaip manote, kodėl taip yra?

Pimpoleo ir Gudstanas

 **Žingsnis:** 3. Sužinok daugiau!

 **Trukmė:** 45 min.

 **Reikalinga erdvė ir priemonės:**

- Patalpa, kurioje būtų galima patogiai sėdėti, judėti ir dirbti grupėmis.

 **Metodo aprašymas**

Šis metodas padės dalyviams geriau suprasti pabėgėlių ir prieglobsčio prašytojų problemas.

1. Paaiškinkite dalyviams, kad jie bus padalinti į tris grupes ir turės suvaidinti tokią sceną:

Vieną šaltą ir lietingą naktį į Pimpoleo ir Gudstano valstybių pasienį atkeliavo grupė nuo karo bėgančių prieglobsčio prašytojų. Jie buvo alkani, sušalę ir pavargę. Jie neturėjo nei pinigų, nei maisto, tik savo pasus. Migracijos pareigūnai iš Gudstano, į kurį pabėgėliai ir norėjo patekti, buvo labai įvairių nuomonių dėl jų įleidimo. Viena pusė manė, kad reikėtų įleisti pabėgėlius į šalį, kita pusė galvojo priešingai.

Prieglobsčio prašantys žmonės buvo neviltyje ir bandė įvairiais argumentais įtikinti pareigūnus juos įsileisti.

2. Padalykite dalyvius į tris grupes: pareigūnus, kurie nori įsileisti pabėgėlius, pareigūnus, kurie turi neigiamą nuomonę, ir pačius pabėgėlius. Duokite grupėms apie 20 minučių apsvarstyti savo poziciją ir argumentus.
3. Paprašykite dalyvių suvaidinti situaciją. Jei turite laiko, galite ją suvaidinti dar kartą. Tokiu atveju pakeiskite grupių vaidmenis.
4. Paprašykite dalyvių palikti savo vaidmenis ir kartu aptarkite veiklą. Klausimai diskusijai:
- Kaip jautėtės būdami pabėgėliais?
 - Kaip jautėtės būdami migracijos tarnybos pareigūnais?
 - Pagal 1951 m. pasirašytą Ženevos Konvenciją, prieglobsčio prašytojams turi būti suteikiama apsauga. Ar šiame vaidinime pasinaudojote šiuo argumentu?
 - Kodėl tokios situacijos vyksta ir realiame gyvenime? Ar galime ką nors padaryti, kad to išvengtume?

Kas yra tolerantiškas?

 **Žingsnis:** 3. Sužinok daugiau!

 **Trukmė:** 45 min.

 **Reikalinga erdvė ir priemonės:**

- Konferencinio popieriaus lapai;
- Rašikliai/markeriai;
- Lipnūs lapeliai.

 **Metodo aprašymas**

Šis metodas padės dalyviams geriau suprasti įvairovę pasižyminčiose visuomenėse gyvenančių žmonių požiūrius ir vertybes.

1. Paprašykite, kad dalyviai užsimerktų ir įsivaizduotų patį tolerantiškiausią žmogų, kokį jie yra gyvenime sutikę. Paprašykite jų pagalvoti, kas jų pasirinktą asmenį padaro išskirtiniu, kokių jis turi žinių, gebėjimų, kokios jo vertybinės nuostatos.
2. Kol dalyviai yra užsimerkę ir galvoja, užklijuokite jiems ant nugarų po lipnų lapelį su užrašytu ar nupieštu vienu iš 6 pasirinktų gyvūnų. Taip suskirstysite dalyvius į grupes. Kai baigę galvoti dalyviai atsimerks, pakvieskite juos surasti kitus savo grupės narius ir susiburti vienoje vietoje. Vienintelė sąlyga – jie kitus grupės narius gali rasti tik imituodami savo gyvūno garsą.
3. Duokite grupelėms po konferencinio popieriaus lapą ir paprašykite per duotą laiką pavaizduoti daugiakultūroje visuomenėje gyvenantį, visus vienodai gerbiantį ir toleruojantį asmenį.
4. Pakvieskite visas grupes pristatyti savo darbus. Po pristatymų diskutuokite su dalyviais apie tai, ką galėtume padaryti, kad paverstume savo bendruomenes tokiomis, kuriose kiekvienam žmogui būtų gera gyventi.

Interviu



Žingsnis: 3. Sužinok daugiau!



Trukmė: 45 min.



Reikalinga erdvė ir priemonės:

- Atvira, geriausia lauko erdvė, kur dalyviai galėtų bendrauti su praeiviais.



Metodo aprašymas

1. Paprašykite dalyvių susiskirstyti poromis ir pasirinkti vieną su žmonių judėjimu susijusią temą, kurią norėtų giliau panagrinėti. Tai gali būti ekonominė migracija, pabėgėliai, gyvenimas daugiakultūroje visuomenėje, draugai iš kitų kultūrų ir t.t.
2. Paprašykite dalyvių parengti interviu, kurį sudarytų mažiausiai 3 klausimai jų pasirinkta tema.
3. Pakvieskite dalyvius į lauką ir paraginkite juos atlikti interviu su praeiviais.
4. Kai visi dalyviai grįš, paprašykite jų pasidalinti įspūdžiais iš interviu proceso. Klausimai aptarimui:
 - Kaip sekėsi kalbėtis su nepažįstamais žmonėmis jūsų pasirinkta tema? Kaip dėl to jautėtės?
 - Ką naujo sužinojote?
 - Ar radote žmogų, kuris turėtų kitokią nuomonę nei jūsų? Kaip tai gali būti? Kaip dėl to jautėtės?



Pastabos

Jei užsiėmimą vedate mokykloje, šią užduotį galite atlikti pertraukos metu ir paprašyti dalyvių atlikti interviu su savo bendraamžiais.

Pirmas puslapis

 **Žingsnis:** 3. Sužinok daugiau!

 **Trukmė:** 45 min.

 **Reikalinga erdvė ir priemonės:**

- Seni laikraščiai, žurnalai, nuotraukos;
- A3 formato arba konferencinio popieriaus lapai;
- Skirtingų spalvų markeriai;
- Žirklys ir klėjai.

 **Metodo aprašymas**

1. Su dalyviais aptarkite, kaip atrodo pirmas laikraščio puslapis. Galite jiems parodyti keletą pirmojo laikraščio puslapio pavyzdžių.
2. Paaiškinkite dalyviams, kad jie taps žurnalistais ir patys kurs pirmąjį puslapį laikraščiu *Judėjimas*. Kiekvienas numeris turi pagrindinę temą. Tai gali būti jaunimo mobilumo programos, pabėgėliai, migracija, daugiakultūriškumas ir pan. Paprašykite dalyvių pasiūlyti temas, kurios jiems yra įdomios, ir surašykite jas ant atskirų popieriaus lapų. Išdėliojus juos skirtingose vietose, leiskite dalyviams išsirinkti vieną, kuri juos domina labiausiai. Taip suformuosite grupes – redaktorių kolegijas – tolimesniam darbui.
3. Skirkite 10- 15 minučių redaktorių kolegijų susitikimui, kurio metu dalyviai turi aptarti savo laikraščio pirmojo puslapio turinį, teksto išdėstymą, antraštę. Duokite jiems dar 10-15 minučių, per kurias jie turi sukurti pirmąjį savo laikraščio puslapį. Jie gali klijuoti nuotraukas, karchyti, piešti, rašyti. Pačių straipsnių dalyviams rašyti nereikia.
4. Pakvieskite visas grupes pristatyti savo darbus ir kartu aptarkite veiklą. Klausimai diskusijai:
 - Kaip nusprendėte, kuri informacija yra svarbiausia?
 - Ar manote, kad pirmasis puslapis yra objektyvus?
 - Iš kur rinkote informaciją savo pirmajam puslapiui? Ar esate tikri, kad informacija patikima?
 - Ką darėte, kad jūsų laikraštis patrauktų skaitytojų dėmesį?
 - Kaip tikroji žiniasklaida pateikia informaciją apie žmonių judėjimą ir migraciją?

Atrandame potencialą



Žingsnis: 4. Ieškok sprendimų!



Trukmė: 30 min.



Reikalinga erdvė ir priemonės:

- Popierius;
- Spalvoti markeriai.



Metodo aprašymas

Šis metodas skirtas padėti dalyviams atrasti, kokių gerų savybių jie turi, ir motyvuoti juos veikti.

1. Pakvieskite dalyvius, naudojantis duotomis priemonėmis, susikurti savo rėmelį – tokį, į kokį paprastai dedamos nuotraukos. Jis turi būti pakankamai didelis.
2. Paprašykite dalyvių savo rėmelyje užrašyti po 5 savo gerąsias savybes, kurios jiems gali būti naudingos, imantis aktyvios veiklos su žmonių judėjimu ir migracija susijusioms problemoms spręsti.
3. Išdėliokite visus rėmelius ant stalų. Pakvieskite dalyvius apžiūrėti visus rėmelius ir juos papildyti gerosiomis savybėmis, kurias rėmelio savininkas turi. Pabrėžkite, kad šios užduoties tikslas – atskleisti gerąsias visų dalyvių savybes.
4. Paprašykite dalyvių pasiimti savo rėmelius ir juos peržvelgti. Klausimai veiklos aptarimui:
 - Kaip jaučiatės atgavę savo rėmelius?
 - Ar kas nors, kas įrašyta jūsų rėmeliuose, jus nustebino?
 - Kaip manote, ar šis užsiėmimas buvo naudingas jums prieš imantis aktyvios veiklos?

Sprendimai

 **Žingsnis:** 4. Ieškok sprendimų!

 **Trukmė:** 45 min.

 **Reikalinga erdvė ir priemonės:**

- Stalai ir kėdės;
- Konferencinio popieriaus lapai;
- Markeriai/rašikliai.

 **Metodo aprašymas**

1. Paaiškinkite dalyviams, kad šios veiklos metu jie turės galimybę dalyvauti ir kartu su kitais dalintis mintimis bei kelti idėjas. Jie judės tarp patalpoje sustatytų stalų, ant kurių gulės popieriaus lapas su ant jo užrašytu diskutuotinu klausimu. Dalyviai turės po 10 minučių kiekvienam klausimui aptarti ir pagrindinėms mintims užrašyti.
2. Paruoškite 3 stalus su šiais diskutuotiniais klausimais:
Kokia yra opiausia, su žmonių judėjimu migracija susijusi problema mūsų vietos bendruomenėje?
Kokios yra mūsų kaip grupės stipriosios ir silpnosios pusės? Kokios yra galimybės ar grėsmės mūsų visuomenėje?
Kokios veiklos galėtume imtis, kad sumažintume su žmonių judėjimu ir migracija susijusias problemas mūsų bendruomenėje?
3. Paprašykite dalyvių pasirinkti norimą stalą ir pradėti diskusiją. Po 10 minučių pakvieskite dalyvius persėsti prie kito stalo ir tęsti diskusiją kitu klausimu.
4. Po 3 diskusijų etapų pakvieskite dalyvius grįžti prie stalų, nuo kurių pradėjo, ir peržiūrėti, kokių minčių ir idėjų iškėlė kiti grupės nariai. Paminėkite, kad kitas jų laukiantis žingsnis – pasirinkti vieną problemą ir jos sprendimo būdą (-us).

Ką pasirinkti?



Žingsnis: 4. Ieškok sprendimų!



Trukmė: 30 min.



Reikalinga erdvė ir priemonės:

- Spalvotos lipnios etiketės;
- Konferencinio popieriaus lapas;
- Markeriai.



Metodo aprašymas

Kartais gali būti sunku nuspręsti, kokios aktyvios veiklos dalyviai galėtų imtis. Šis metodas padės tą padaryti.

1. Paprašykite dalyvių sugalvoti kuo daugiau idėjų, kokios veiklos galėtų imtis, kuria prisidėtų prie su judėjimu ir žmonių migracija susijusių problemų sprendimo. Visas dalyvių iškeltas idėjas užrašykite ant konferencinio popieriaus lapo.
2. Duokite kiekvienam dalyviui po 3 spalvotas lipnias etiketes ir pakvieskite juos balsuoti už 3 jiems labiausiai patikusias idėjas.
3. Suskaičiuokite balsus ir paskelbkite 3 idėjas, kurios sulaukė daugiausia dalyvių susidomėjimo.
4. Pakvieskite dalyvius pasirinkti vieną iš 3 visai grupei patikusių idėjų. Taip suformuosite grupes, kuriose dalyviai planuos ir įgyvendins pasirinktą veiklą.



Pastabos

Jei prieš tai vedėte užsiėmimą, naudodamiesi metodu *Sprendimai*, galite balsuoti už idėjas, kurias dalyviai išskėlė šios veiklos metu. Tokiu atveju šio metodo pagalba naujų idėjų kelti nebereikės.

Veiklos planavimo žingsniai

 **Žingsnis:** 4. Ieškok sprendimų!

 **Trukmė:** 45 min.

 **Reikalinga erdvė ir priemonės:**

- Dideli popieriaus lapai;
- Įvairių spalvų markeriai;
- Spalvotas popierius;
- Žirklys.

 **Metodo aprašymas**

Šis metodas padės dalyviams geriau įsivaizduoti norimą veiklą ir detalai suplanuoti jos įgyvendinimo procesą.

1. Duokite dalyviams didelį lapą su ant jo užrašyta jų aktyvios veiklos idėja. Paprašykite dalyvių nupiešti ar užrašyti kuo daugiau detalių, kaip jie įsivaizduoja savo idėjos įgyvendinimą.
2. Pakabinkite lapą su aktyvios veiklos idėja ant sienos ir paprašykite dalyvių pagalvoti, kokius konkrečius žingsnius jie turėtų atlikti, kad jų idėja būtų įgyvendinta. Pakvieskite dalyvius ant spalvoto popieriaus lapo nupiešti savo pėdą, ją iškirpti ir, jeigu nori, papuošti.

Pavyzdys:

Veiksmas: Kampanija, skatinanti žmonių supratingumą

1 žingsnis: Surinkti kuo daugiau informacijos apie problemą;

2 žingsnis: Susisteminti informaciją ir padaryti ją patrauklia;

3 žingsnis: Suplanuoti informacinę kampaniją mieste, parengti medžiagą informacijos sklaidai internete;

4 žingsnis: Įgyvendinti veiklą;

5 žingsnis: Įsivertinti atliktą veiklą ir jos rezultatus.

3. Paprašykite kiekvieno dalyvio ant savo pėdos užrašyti po vieną konkretų veiklos įgyvendinimo žingsnį, išskaidyti jį į smulkesnius darbus ir užduotis, įvardyti už jas atsakingus dalyvius. Pakvieskite dalyvius kartu sudėlioti visą veiklos įgyvendinimo seką.

Pavyzdys: dalyvis X kuria plakatus; dalyvis Y sugalvoja šūkį; dalyvis Z susisiečia su organizacijomis, kurios užsiima panašia veikla, ir t.t.

 **Pastabos**

Šis metodas turi būti atliekamas po veiklos, kurios metu dalyviai pasirinko juos dominančią problemą ir jos sprendimo būdą. Šis metodas padės detalizuoti ir suplanuoti konkrečią veiklą, padėsiančią dalyviams prisidėti prie problemos sprendimo.

Gauk ženklelį!

 **Žingsnis:** 4. Ieškok sprendimų!

 **Trukmė:** 45 min.

 **Reikalinga erdvė ir priemonės:**

- Ženklelių kūrimo gairės;
- Įvairios priemonės ženkleliams kurti.

 **Metodo aprašymas**

Norėdamas pakeisti pasaulį, pradėk nuo savęs! Šis metodas padės dalyviams atlikti mažas užduotis ir įsivertinti savo veiklą bei asmeninį indėlį, siekiant tikslo.

1. Paklauskite dalyvių, ar jie yra susipažinę su pasiekimų ženkleliais. Paaiškinkite, kad tai yra materialus, simboliais ar žodine išraiška pateiktas jų pasiekimų įrodymas. Pateikite dalyviams keletą ženklelių pavyzdžių.
2. Naudodami ženklelių kūrimo gaires, paaiškinkite dalyviams jų kūrimo procesą ir skirkite 20 minučių savo ženkleliui sukurti.
3. Paprašykite visų dalyvių pristatyti savo ženklelius.
4. Vienoje patalpos pusėje pakabinkite užrašą *Vykdoma*, kitoje – *Įvykdyta*. Iš pradžių sukabinkite visus ženklelius prie užrašo *Vykdoma*. Kai dalyviai atliks jam gauti numatytą užduotį, perkeltkite ženklelį prie užrašo *Įvykdyta*.

 **Pastabos**

Paskatinkite dalyvius kūrybiškai pažvelgti į jiems skirtas aktyvios veiklos vykdymo užduotis. Pavyzdžiui, jei dalyvis X rūpinasi plakatu kūrimu, jis gali susikurti *dizainerio* ženklelį. Taip pat galite jiems pasiūlyti išsikelti su tema *Judėjimas* susijusias užduotis ženkleliui gauti.

Ženkleliai gali būti labai įvairūs, dekoruoti paprastais ar moderniais raštais. Pasistenkite dalyviams pateikti kuo įvairesnių priemonių ženklelių kūrimui.

Veiklą galite organizuoti ir taip, kad kiekvienas dalyvis gautų po daugiau nei vieną ženklelį. Tokiu atveju leiskite dalyviams susipažinti su visais ženkleliais ir atlikus jo aprašyme numatytą užduotį, jį įteikite.

Priedas: Ženklių pavyzdžiai



Priedas: Ženklių kūrimo gairės

ŽENKLELIO IŠVAIZDA: Kaip norite, kad jūsų ženklelis atrodytų?

ŽENKLELIO PAVADINIMAS: Sugalvokite savo ženkleliui skambų pavadinimą!

ŽENKLELIO APIBŪDINIMAS: Ką atspindi šis ženklelis? Už ką jis gaunamas?

ŽENKLELIO GAVIMO PROCESAS: Ką aš turiu atlikti, kad gaučiau šį ženklelį?

Blog'as



Žingsnis: 6. Įsivertink!



Trukmė: 45 min.



Reikalinga erdvė ir priemonės:

- Kompiuteriai su prieiga prie interneto.



Metodo aprašymas

1. Aptarkite su dalyviais, kad rašymas gali būti puikus būdas išreikšti savo mintis ir dalintis jomis su kitais.
2. Paprašykite kiekvieno dalyvio individualiai aprašyti savo patirtį, pojūčius, kuriuos patyrė viso mokymo(si) proceso metu, ir pasidalinti šia patirtimi su kitais savo blog'e, jeigu tokį rašo, arba kaip įrašą savo socialinio tinklo paskyroje.
3. Jei mokykla/organizacija, kurioje vyko mokymo(si) procesas turi savo blog'ą, galite jame patalpinti dalyvių mintis.

Pareiškimas

 **Žingsnis:** 6. Įsivertink!

 **Trukmė:** 45 min.

 **Reikalinga erdvė ir priemonės:**

- Popierius ar užrašų knygelės;
- Rašikliai;
- Refleksijos klausimai.

 **Metodo aprašymas**

1. Paprašykite dalyvių susirasti jiems patogią vietą, atsisėsti, atsigulti ar kitaip įsitaisyti ir užmerkti akis. Ramia, bet tvirta intonacija skaitykite refleksijos klausimus.
2. Kai visi atmerks akis, skirkite jiems šiek tiek laiko savo mintims užrašyti. Po to susėskite ratu ir parašykite keleto dalyvių pasidalinti savo mintimis su grupe.

 **Priedas: Klausimai refleksijai**

Mintimis grįžkite į pirmą dieną, kai tik pradėjome užsiėmimus. Ar pamenate savo emocijas ir lūkesčius?

Pamėginkite žingsnis po žingsnio prisiminti kiekvieną susitikimą. Ką veikėme jų metu?

Ar pamenate, kuris užsiėmimas jus paveikė labiausiai? Kodėl? Kas atsitiko?

Galbūt buvo vienas klausimas ar problema, kuri jus itin paveikė? Privertė susimąstyti?

Prisiminkite akimirka, kai pasijutote labai gerai.

Kokie jūsų santykiai su kitais dalyviais po visų šių užsiėmimų?

Kas pasikeitė jumoje po visų užsiėmimų?

Pokyčiai prasideda nuo mūsų pačių. Keisdami patys, keisdami savo gyvenimą, išlaikydami savo principus ir juos garsiai reikšdami, galime tapti pavyzdžiu kitiems. Turėkime tvirtas nuostatas, kurios darys įtaką mums supantiems žmonėms.

Pagalvokite, koks galėtų būti jūsų Pareiškimas, kokios yra jūsų asmeninės nuostatos ir, kaip galėtumėte pasidalinti jomis su kitais.

Kai būsite pasiruošę, lėtai atsimerkite ir užrašykite savo pareiškimą.

Kompetencijų pica



Žingsnis: 6. Įsivertink!



Trukmė: 20 min.



Reikalinga erdvė ir priemonės:

- Konferencinio popieriaus lapai;
- Markeriai.



Metodo aprašymas

Šis metodas skirtas savęs įsivertinimui modulio įgyvendinimo pabaigoje.

1. Ant konferencinio popieriaus lapo nupieškite didelę picą, kuri būtų padalinta į 14 dalių. Kiekviena iš tų dalių atitinka po vieną kompetenciją, kurios sudaro *GlobaLab* globaliojo pilietiškumo ugdymo modelį.
2. Pristatykite picą dalyviams, peržvelkite visas kompetencijas ir išsiaiškinkite visas neaiškias sąvokas.
3. Paprašykite, kad dalyviai *uždėtų picos priedus*. Tai gali padaryti, atitinkamoje picos dalyje užrašydami tai, ko naujo išmoko ir ką patobulino.
4. Galite pakviesti norinčius pasisakyti dalyvius pasidalinti savo patirtimi ir pasiekimais

Tylos siena

 **Žingsnis:** 6. Įsivertink!

 **Trukmė:** 20 min.

 **Reikalinga erdvė ir priemonės:**

- Dideli popieriaus lapai;
- Spalvoti markeriai;
- Lipni juosta ar kita tvirtinimo priemonė;
- Foninė muzika.

 **Metodo aprašymas**

Šis metodas yra puikus būdas dalyvių saviraiškai paskatinti.

1. Pakvieskite dalyvius ant didelio popieriaus lapo rašyti, piešti ar kitaip pažymėti savo mintis, emocijas, idėjas, ateities planus ir kita, kas susiję su įgyvendintomis veiklomis. Galite įjungti foninės muzikos, kuri padės dalyviams atsipalaiduoti ir pasinerti į savo mintis.
2. Kai dalyviai baigs užduotį, kartu apžvelkite jos rezultatus.

Atsisveikinimo bruzdesys



Žingsnis: 6. Įsivertink!



Trukmė: 20 min.



Reikalinga erdvė ir priemonės:

- Spalvoti popieriaus lapai;
- Rašikliai/markeriai;
- Foninė muzika.



Metodo aprašymas

1. Pasakykite dalyviams, kad tai jau paskutinis jūsų susitikimas, ir būtų smagu turėti kokį nors prisiminimą apie visą kartu nueitą mokymosi ir veiklos kelią.
2. Paprašykite dalyvių ant spalvotų lapų užsirašyti savo vardus ir pasikabinti juos sau ant nugaros. Pakvieskite visus eiti prie kitų dalyvių ir ant jų lapų užrašyti jiems ką nors gražaus: komplimentą, palinkėjimą, pagyrimą už gerą veiklą ir kt. Įjunkite foninės muzikos, kad sukurtumėte smagią ir atpalaiduojančią atmosferą.
3. Kai dalyviai baigs rašyti, duokite jiems šiek tiek laiko peržvelgti, ką jiems parašė kiti grupės nariai.

IV modulis: Daiktai



IV modulis: Daiktai

Ižanga

Kiekvieną dieną mus supa galybė daiktų: drabužiai, avalynė, aksesuarai, elektros prietaisai, popierius, rašymo priemonės ir kt. Jie būtini ir reikalingi, siekiant užtikrinti mūsų gyvenimo kokybę. Tačiau ar nors kartą susimąstėme, kaip šie kiekvieną dieną naudojami daiktai sujungia mus su platesniu pasauliu? Ar mūsų kasdieniai vartojimo įpročiai daro įtaką kituose pasaulio kraštuose gyvenantiems žmonėms, mus supančiai aplinkai? Kokių problemų gali sukelti mūsų kasdienis vartojimas?

Ar visi pasaulio gyventojai turi vienodas galimybes turėti ir naudoti tai, ko jie nori ir ko jiems reikia? Kaip kiekvienas iš mūsų gali prisidėti prie to, kad pasaulyje visi žmonės turėtų lygias galimybes?

Tema *Daiktai* yra puikus būdas parodyti jaunimui, kaip vienas kasdien naudojamas daiktas gali susieti juos su visu pasauliu. Bet kokio daikto gamybos ir tiekimo grandinė nuo žaliavų išgavimo iki jo patekimo į vartotojo rankas bei virtimo atliekomis leidžia jiems geriau suprasti savo asmenines sąsajas su šioje grandinėje dirbančiais žmonėmis ir juos supančia aplinka. Tačiau daiktų gamybos ir tiekimo grandinėje slypi galybė su lygybe, teisingumu ir aplinkosauga susijusių globalių problemų.

Pasaulyje žmonės nėra susiję vien prekybiniais ryšiais. Žmonių tarpusavio sąsajos taip pat atsiranda dėl visai žmonijai būdingų panašumų ir bendrų poreikių. Tai taip pat itin glaudžiai susiję su daiktais, nes visi pasaulio žmonės nori naudotis tuo, kas jų gyvenimą padarytu paprastesniu. Vis dėlto žmonės pasaulyje neturi lygių galimybių naudotis daiktais, kurie leistų jiems užtikrinti gyvenimo kokybę ir gyventi oriai.

Šio modulio tikslas – padėti jaunimui geriau suprasti, kaip mūsų kiekvieną dieną naudojami daiktai yra susiję su įvairiomis globaliomis problemomis. Mokymosi proceso metu jie turės galimybę geriau apmąstyti žmonių kasdieninio vartojimo įtaką globalioms problemoms, jų priežastis ir pasekmes, stiprinti asmeninę atsakomybę už pasaulinį teisingumą, lygybę ir aplinkos saugojimą.

Šį modulį sudaro 20 metodų, padėsiančių jauniems žmonėms tapti aktyviais ir atsakingais pasaulio piliečiais. Modulio struktūra leis įgalinti jaunus žmones formuoti savo tvirtą poziciją su daiktais susijusių globalių problemų atžvilgiu, ieškoti problemų sprendimo būdų ir imtis aktyvios veiklos pasaulinio teisingumo ir darnaus vystymosi labui.

Modulio tikslai ir uždaviniai

Šio modulio tikslas – stiprinti jaunų žmonių kompetencijas ir asmenines nuostatas, reikalingas jiems aktyviai veikti pasaulio teisingumo, lygybės ir darnaus vystymosi labui.

Modulio uždaviniai:

1. Didinti jaunimo supratimą, kaip jų kasdieninio vartojimo įpročiai daro įtaką pasaulinėms teisingumo lygybės ir aplinkosauginėms problemoms;
2. Lavinti jaunų žmonių gebėjimus analizuoti ir mesti iššūkį globalioje tiekimo grandinėje egzistuojančiai nelygybei;
3. Sustiprinti jaunimo įsipareigojimą kovoti dėl teisingumo ir darnaus vystymosi pasaulio mastu, tą demonstruojant savo asmenine elgsena ir aktyviu pilietiniu dalyvavimu.

Dalyvių skaičius:

15-30

Trukmė

Bendra šio modulio trukmė – 18 val. (24 ak.val.). Jo siūloma įgyvendinimo programa padalinta į 11 užsiėmimų, kurių kiekvieno trukmė – 1,5-3 val., priklausomai nuo metodų pobūdžio ir turinio.

Siūloma modulio įgyvendinimo programa

Užsiėmimo Nr.	Metodo pavadinimas	Žingsnis	Metodo trukmė	Užsiėmimo trukmė
1.	Asmeninės sąsajos	1	30 min.	1 val. 30 min
	Pasikeiskim!	1	30 min.	
	Pasaulio piliečio kuprinė (1 dalis)	1	30 min.	
2.	Tai yra...	1	15 min.	1 val. 30 min
	Asmeninių daiktų sąrašas	1	45 min.	
	Tinklas	1	30 min.	
3.	Dėlionė	2	15 min.	1 val. 30 min
	Plečiame horizontus	2	1 val. 15 min.	
4.	Teigiamas-neigiamas	2	45 min.	1 val. 30 min
	Muzikinės kėdės	2	45 min.	
5.	Galimybės naudotis daiktais	3	45 min.	1 val. 30 min
	Teisingos dalybos	3	45 min.	
6.	Geras bosas – blogas bosas	3	1 val. 30 min.	1 val. 30 min
7.	Grafiti siena	3	3 val.	3 val.
8.	Analizė	3	15 min.	1 val. 30 min
	Poveikio vertinimas	3	1 val. 15 min.	
9.	Oro balionas	4	1 val. 30 min.	1 val. 30 min
10.	Kvadratas	4	45 min.	1 val. 30 min
	Kampanija	4	45 min.	
	Pilietinė veikla			
11.	Pasaulio piliečio kuprinė (2 dalis)	6	45 min.	1 val. 30 min
	Metaforos	6	45 min.	

Metodai ir jų pagalba plėtojamos globaliojo pilietiškumo kompetencijos

GloLab globaliojo pilietiškumo kompetencijos		Savęs pažinimas	Asmeninis tobulėjimas	Santykių palaikymas	Globalių sąsajų supratimas	Lygybė ir žmogaus teisės	Stereotipai ir išankstinės nuostatos	Pagarba aplinkai	Kritinis mąstymas	Tvirta asmeninė nuomonė	Empatija	Solidarumas	Kūrybiškumas	Aktyvus dalyvavimas	Pilietinė veikla
Metodai															
Name	Psl.														
Asmeninės sąsajos	116			X	X										
Pasikeiskim!	117	X		X	X										
Pasaulio piliečio kuprinė (1 dalis)	118	X	X												
Tai yra...	120			X											
Asmeninių daiktų sąrašas	121	X						X				X			
Tinklas	123			X	X										
Dėlionė	125			X	X										
Plečiame horizontus	127			X	X	X				X					
Teigiamas-neigiamas	128			X	X					X					
Muzikinės kėdės	129			X						X		X			
Galimybės naudotis daiktais	130			X		X				X		X			
Teisingos dalybos	131		X	X	X	X				X	X	X			
Geras bosas – blogas bosas	133		X	X	X	X				X	X	X			
Grafiti siena	135			X	X				X				X		
Analizė	136			X									X		
Poveikio vertinimas	137			X	X			X	X	X					
Oro balionas	139			X									X	X	X
Kvadratas	140		X	X						X		X			X
Kampanija	141		X	X										X	
Pasaulio piliečio kuprinė (2 dalis)	143	X	X												
Metaforos	144	X	X												

Asmeninės sąsajos



Žingsnis: 1. Rask sąsajas!



Trukmė: 30 min.



Reikalinga erdvė ir priemonės:

- Didelė patalpa;
- Pasaulio žemėlapis;
- Spalvotos lipnios etiketės arba smeigtukai.



Metodo aprašymas

1. Pakabinkite žemėlapij ant sienos. Paprašykite dalyvių pagalvoti, kur buvo pakabinti šie jų kasdien naudojami daiktai: drabužiai, avalynė, papuošalai, aksesuarai, išmanieji įrenginiai (mobilusis telefonas, planšetinis kompiuteris), namų apyvokos daiktai.
2. Leiskite kiekvienam dalyviui prieiti prie žemėlapio ir pažymėti savo ryšį su kitomis pasaulio šalimis. Kiekvienam daiktui pažymėti paskirkite skirtingos spalvos etiketę ar smeigtuką.
3. Kartus su dalyviais aptarkite, kaip mūsų vartojimo įpročiai, pomėgiai ir tai, kas mus domina, jungia mus su platesniu pasauliu. Klausimai aptarimui:
 - Ar prieš užduotį buvote susimąstę, kiek sąsajų turite su įvairiomis pasaulio šalimis?
 - Kurios sąsajos buvo netikėtos, labiausiai nustebino?
 - Kokią naudą turime iš to, jog gyvename tarpusavio ryšių kupiname pasaulyje?
 - Ar tokie ryšiai su pasauliu mums pateikia iššūkių? Kokių?

Pasikeiskim!



Žingsnis: 1. Rask sąsajas!



Trukmė: 30 min.



Reikalinga erdvė ir priemonės:

- Didelė patalpa, kuri leidžia sėdėti ratu;
- Įvairūs daiktai.



Metodo aprašymas

1. Patalpos viduryje padėkite kiekvieną dieną naudojamų daiktų rinkinį. Tai gali būti drabužiai, avalynė, aksesuarai, papuošalai, elektroniniai prietaisai, namų apyvokos daiktai ir kt.
2. Leiskite dalyviams apžiūrėti visus daiktus ir išsirinkti sau vieną. Paprašykite jų pasiskirstyti poromis, jose pasikeisti savo daiktais ir pabandyti atspėti, kodėl porininkas pasirinko būtent šį daiktą.
3. Pakvieskite dalyvius keletą minučių pagalvoti ir su savo porininkais pasidalinti savo hipotezėmis. Po to pakvieskite dalyvius porose vieni kitiems atskleisti savo pasirinkimo motyvus.
4. Pakvieskite visus grįžti į bendrą grupę ir pristatyti savo porininko pasirinktą daiktą. Aptarkite veiklą, diskutuodami šiais klausimais:
 - Ar šios užduoties metu sužinojote ką nors naujo apie save? Ką?
 - Ar daiktas, kurį pasirinkote, atskleidžia ką nors apie jūsų vartojimo įpročius? Ką?
 - Ar daiktas, kurį pasirinkote, jungia jus su žmonėmis, gyvenančiais kitose valstybėse? Kokiu būdu?



Pastabos

Šį metodą galite naudoti ir nagrinėdami kitas temas. Pvz., jeigu šį metodą norėtumėte naudoti temai *Technologijos*, jam galite naudoti tik įvairius technologinius prietaisus.

Pasaulio piliečio kuprinė (I dalis)

 **Žingsnis:** 1. Rask sąsajas!

 **Trukmė:** 30 min.

 **Reikalinga erdvė ir priemonės:**

- Didelė patalpa su kėdėmis;
- Rašikliai, markeriai arba pieštukai;
- Maži popieriaus lapeliai arba daiktų šablonai;
- Vokai;
- Lipnios spalvotos etiketės.

 **Metodo aprašymas**

1. Papasakokite dalyviams tokią istoriją:

Jsivaizduokite, kad ruošiatės kelionei aplink pasaulį. Jūsų kelionės tikslas – padaryti pasaulį geresniu visiems planetos žmonėms. Tam, kad pavyktų, jums su savimi reikia pasiimti žinių, įgūdžių, vertybių, taip pat ir kitų dalykų, kurie reikalingi tikslo įgyvendinimui. Kokias žinias, įgūdžius, vertybines nuostatas ir asmenines savybes jūs susidėsite į savo kuprinę?

2. Paprašykite dalyvių susikrauti savo kuprines – ant mažų popieriaus lapelių surašyti ar nupiešti pasaulio piliečio žinias, gebėjimus, vertybines nuostatas ir asmenines savybes, kurių jiems reikės kelionėje, ir sudėti juos į voką. Paprašykite dalyvių spalvotomis lipniomis etiketėmis pažymėti tas charakteristikas, kurias, jų nuomone, jie jau turi.

3. Paprašykite kelių savanorių pristatyti savo kuprinės turinį visai grupei.

4. Aptarkite veiklą. Klausimai diskusijai:

- Ar sužinojote ką nors naujo apie save?
- Kuri iš užrašytų pasaulio piliečio charakteristikų jums atrodo pati svarbiausia? Kodėl?
- Kaip manote, kokios yra jūsų stipriosios pusės?
- Kurios iš jūsų kuprinėje esančių charakteristikų labiausiai padės jums mąstyti ir veikti kaip pasaulio piliečiams?

 **Pastabos**

Po to, kai dalyviai patys susikraus savo kuprines (užpildys vokus žiniomis, gebėjimais, vertybinėmis nuostatomis ir asmeninėmis savybėmis), galite jiems pateikti *Globalab* globaliojo pilietiškumo ugdymo modelyje pristatytas pasaulio piliečio kompetencijas. Pakvieskite dalyvius peržvelgti ir papildyti savo kuprines naujomis, jų nuomone, jiems svarbiomis kompetencijomis.

Dalyviams taip pat galite pateikti daiktų šablonų, kuriais jie turi užpildyti savo kuprines.

 Priedas: Daiktų šablonai

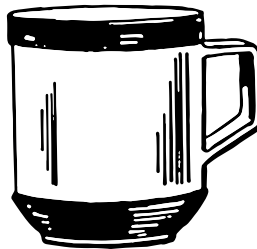
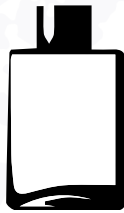
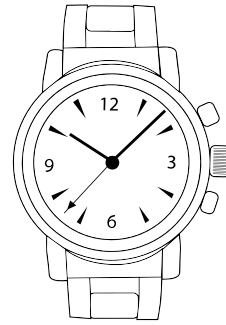
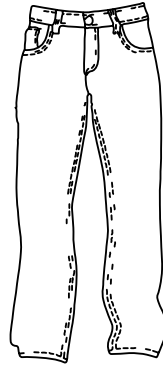
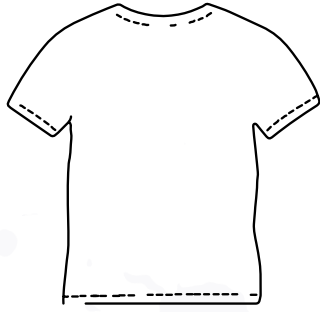

Tai yra...



Žingsnis: 1. Rask sąsajas!



Trukmė: 15 min.



Reikalinga erdvė ir priemonės:

- Didelė patalpa, kuri leistų sustoti ratu;
- Įvairūs daiktai.



Metodo aprašymas

1. Pristatykite dalyviams apie 10- 12 skirtingų daiktų: drabužių avalynės, papuošalų, aksesuarų, elektroninių prietaisų, namų apyvokos daiktų.
2. Paprašykite dalyvių sustoti ratu. Paimkite vieną daiktą ir pradėkite siųsti jį per rankas. Pirmas dalyvis, siųsdamas daiktą kitam, sako: *Tai yra (daikto pavadinimas)*. Kitas, paėmęs daiktą, klausia: *Kas?*. Trečias dalyvis, paėmęs daiktą iš antrojo, atsako: *(daikto pavadinimas)*. Ketvirtas, paėmęs daiktą iš trečiojo, pakartoja: *Aa, čia (daikto pavadinimas)...* Ratas baigiasi, kai visi dalyviai turėjo progą daiktą perduoti ir pakomentuoti.
3. Paduokite grupei antrą, iškart – trečią, ketvirtą daiktą... Užduoties tikslas – kad daiktų perdavimas būtų lydimas žodžiais sukuriamo ritmo.
4. Aptarkite su dalyviais, kaip žmonės yra priklausomi nuo daiktų. Klausimai diskusijai:
 - Kokie daiktai mums reikalingi, kad palengvintų kasdienį gyvenimą?
 - Kaip manote, kurie daiktai yra prabanga?
 - Kaip manote, be kurių daiktų galėtumėte išgyventi? Kodėl?
 - Ar visi žmonės pasaulyje turi vienodas galimybes naudotis jiems reikalingais daiktais? Kodėl taip yra?

Asmeninių daiktų sąrašas



Žingsnis: 1. Rask sąsajas!



Trukmė: 45 min.



Reikalinga erdvė ir priemonės:

- Didelė patalpa su kėdėmis;
- Asmeninio daiktų sąrašo lapai;
- Rašikliai ar pieštukai.



Metodo aprašymas

1. Duokite kiekvienam dalyviui po asmeninių daiktų sąrašo lapą ir jame paprašykite surašyti visus daiktus, kuriuos jie šiandien dėvi ir turi su savimi.
2. Paprašykite dalyvių suskaičiuoti, kiek kiekvieno daikto vienetų jie iš viso turi. Jie taip pat turi suskaičiuoti, kiek pinigų išleido kiekvienam daiktui įsigyti ir kiek reikėjo medžiagų kiekvienam iš jų pagaminti.
3. Paprašykite dalyvių pažymėti, kurie daiktai, jų nuomone, yra būtini, kurie tiesiog palengvina mūsų gyvenimą, o kurie yra prabanga.
4. Pakvieskite dalyvius pristatyti savo asmeninių daiktų sąrašus ir kartu apibendrinkite veiklą.
Klausimai diskusijai:
 - Ką sužinojote apie save ir jus supančius daiktus šios užduoties metu?
 - Kuriuos daiktus pažymėjote kaip būtinus? Kodėl?
 - Kurie daiktai palengvina jūsų gyvenimą? Kurie yra prabanga? Kodėl?
 - Jei palygintumėte savo ir kitų pasaulio žmonių daiktų poreikius ir norus, ar jie skirtųsi? Kaip?
 - Kiek pinigų išleidžiate prabangos prekėms? Ar esate dėl to nustebę?
 - Ar galite prisiminti priežastis, kodėl įsigijote vieną ar kitą daiktą?
 - Ar visada perkame tuos daiktus, kurių mums tikrai reikia?
 - Kokią įtaką mūsų vartojimas daro kitiems žmonėms ir aplinkai?
 - Ar galime sumažinti neigiamą mūsų kasdienio vartojimo poveikį? Kaip?

Tinklas



Žingsnis: 1. Rask sąsajas!



Trukmė: 30 min.



Reikalinga erdvė ir priemonės:

- Didelė patalpa arba atvira erdvė lauke;
- Siūlų kamuolys arba stipri virvė;
- Vaidmenų sąrašas.



Metodo aprašymas

1. Pakvieskite dalyvius sustoti į didelį ratą ir padalinkite jiems vaidmenis, pristatančius globalios tiekimo grandinės veikėjus.
2. Paaiškinkite užduotį: vienas žmogus laiko siūlų kamuolį ar virvę, nurodo savo veikėjo sąsajas su kitu tiekimo grandinės veikėju ir meta jam siūlų kamuolį, taip sukurdamas ryšį tarp jų. Užduotis tęsiama, kol visi dalyviai sujungiami į tinklą.
3. Su dalyviais aptarkite tiekimo grandinės veikėjų sąsajas. Klausimai diskusijai:
 - Ar buvo lengva ar sunku surasti ryšius tarp veikėjų?
 - Kurios sąsajos jums pasirodė netikėtos?
 - Kaip vieno tiekimo grandinės veikėjo elgsena gali paveikti kitą? Pateikite teigiamų ir neigiamų pavyzdžių.
 - Ar vienoje grandinės dalyje vykstantys reiškiniai ir problemos daro įtaką visam tinklui? Kokią?



<i>Ūkininkas</i>	<i>Vairuotojas</i>	<i>Importo bendrovės savininkas</i>	<i>Gamyklos darbuotojas</i>
<i>Ūkio darbininkas</i>	<i>Rūšiotojas</i>	<i>Kokybės inspektorius</i>	<i>Prekybos centro kasininkas</i>
<i>Pakuotojas</i>	<i>Krovikas</i>	<i>Sandėlio darbuotojas</i>	<i>Vietinio turgaus prekybininkas</i>
<i>Logistikos kompanijos savininkas</i>	<i>Laivo kapitonas</i>	<i>Gamyklos vadovas</i>	<i>Vartotojas</i>

Dėlionė



Žingsnis: 2. Pasirink problemą!



Trukmė: 15 min.



Reikalinga erdvė ir priemonės:

- Didelė patalpa;
- Nuotraukos.



Metodo aprašymas

1. Paruoškite bent 5 nuotraukas, kurios iliustruoja šiuos daiktų gamybos ir vartojimo proceso etapus: gavyba, gamyba, paskirstymas, vartojimas, atliekos.
2. Sukarpykite nuotraukas taip, kad kiekvienam dalyviui tektų po vieną jos dalį (pvz., 24 dalyvių grupei 6 nuotraukas sukarpykite į 4 dalis; 25 dalyvių grupei 5 nuotraukas sukarpykite į 5 dalis).
3. Išdėliokite sumaišytas nuotraukų dalis ant grindų ir paprašykite dalyvių paimti po vieną. Pakvieskite juos susirasti kitus dalyvius, turinčius likusias nuotraukos dalis. Taip bus suformuotos dalyvių grupės.
4. Paprašykite dalyvių savo grupėse aptarti savo nuotraukas ir jas glaustai pristatyti visai grupei.
5. Aptarkite užduotį. Klausimai diskusijai:
 - Ką išmokote, pažvelgę į nuotrauką?
 - Ar jūsų nuotrauka atskleidžia visą daikto istoriją?
 - Ko dar norėtumėte išmokti apie tai, kas vaizduojama nuotraukose?



Pastabos

Galite paprašyti, kad dalyviai su nuotraukomis sustotų paeiliui ir taip suformuotų daikto/produkto gamybos ir vartojimo kelią.

Šį metodą galite taikyti ir nagrinėdami kitas temas, tam pasirinkdami atitinkamas, su tema susijusias nuotraukas.

 **Priedas: Nuotraukos**

Drabužiai¹⁴



Elektronikos įrenginiai¹⁵



Popierius¹⁶



¹⁴ Nuotraukų autoriai ir šaltiniai: Ray Witlin/World Bank; Dominic Chavez/World Bank; Peter Griffin/All-free-download.com; Pixabay; geograph.org.uk

¹⁵ Nuotraukų autoriai ir šaltiniai: Jonathan Ernst/World Bank; ILOAsrian Mirza; Dominic Sansoni/World Bank; Pixabay

¹⁶ Nuotraukų autoriai ir šaltiniai: Pixabay; Asian Development Bank; Dana Smillie/World Bank; Jack Redhead; Nels Highberg

Plečiame horizontus



Žingsnis: 2. Pasirink problemą!



Trukmė: 1 val. 15 min.



Reikalinga erdvė ir priemonės:

- Didelė patalpa su stalais ir kėdėmis;
- Konferencinio popieriaus lapai;
- Markeriai;
- Ilga virvė ar siūlai;
- Žirklės.



Metodo aprašymas

1. Suskirstykite dalyvius į grupes po 4-6 žmones ir paprašykite jų pagalvoti, apie kokį daiktą, kurį jie patys naudoja kiekvieną dieną, norėtų sužinoti daugiau ir panagrinėti su juo susijusias problemas.
2. Paprašykite dalyvių grupėse aptarti su jų pasirinktu daiktu susijusius reiškinius, įvykius ir problemas.
3. Pakvieskite dalyvius surašyti aptartus reiškinius, įvykius ir problemas tokia tvarka: tas, kurios aktualios jiems ir jų bendraamžiams – lapo viršuje, o tas, kurios aktualios kitose pasaulio dalyse gyvenantiems žmonėms – lapo apačioje. Paprašykite dalyvių aptarti, kaip juos liečiančios problemos yra susijusios su tomis, kurios daro poveikį kitų pasaulio šalių gyventojams. Pakvieskite juos sąsajų turinčias problemas sujungti virve ar siūlu. Jei dalyviams sunkiai sekasi rasti sąsajas tarp problemų, galite jiems padėti, nurodydami galimas žmonių ir šalių tarpusavio sąsajas:
 - *Sąsajos su kitais pasaulio gyventojais, sąlygotos bendrų visos žmonijos panašumų ir poreikių;*
 - *Skirtingose pasaulio dalyse gyvenančių žmonių tarpusavio priklausomybė, sąlygota prekybos ryšių, technologijų, migracijos reiškinių, politinių sistemų ir kt.;*
 - *Sąsajos tarp įvairių globalių problemų, pvz., skurdo ir švietimo arba migracijos ir karinių konfliktų, tarpusavio ryšiai;*
 - *Globalių problemų paralelės vietos bendruomenėje, pvz., diskriminacija, galios pasiskirstymas ir kt.*
4. Paprašykite dalyvių pristatyti savo darbus ir aptarkite veiklą. Klausimai diskusijai:
 - Kaip gali vienas reiškinys ar problema mus sujungti su žmonėmis iš kitų pasaulio kraštų?
 - Ar mūsų vietos bendruomenėje vykstantys reiškiniai ir įvykiai gali daryti įtaką kitose pasaulio vietose gyvenantiems žmonėms?
 - Ar visi reiškiniai ir problemos daro vienodą įtaką žmonėms?
 - Ar radote tarpusavyje susijusių reiškinių, įvykių ir problemų?
 - Kurie reiškiniai, įvykiai ir problemos jus labiausiai domina? Kaip galėtume daugiau apie juos sužinoti?

Teigiamas-neigiamas

 **Žingsnis:** 2. Pasirink problemą!

 **Trukmė:** 45 min.

 **Reikalinga erdvė ir priemonės:**

- Didelė patalpa su kėdėmis.

 **Metodo aprašymas**

1. Padalykite dalyvius į tris grupes ir paskirkite jiems vaidmenis:

Pirma grupė turi sugalvoti kuo daugiau klausimų kitoms grupėms apie reiškinius, įvykius ir problemas, susijusias su vienu jų pasirinktu daiktu. Jeigu prieš tai atlikote veiklą **Plečiame horizontus**, galite paprašyti grupės galvoti klausimus apie vieną iš joje nagrinėtų problemų. Ši grupė turi sugalvoti kuo daugiau klausimų, prasidedančių klausiamaisiais žodžiais **Kas? Kodėl? Kaip?**

Antra grupė turi atsakinėti į visus jiems užduodamus klausimus tik teigiamai. Pvz., O, tai labai įdomus klausimas; Man patinka jūsų požiūris.

Trečia grupė turi atsakinėti į visus klausimus tik neigiamai. Pvz., Nežinau, man nerūpi; Koks nuobodus klausimas...

2. Paprašykite, kad dalyviai sudarytų naujas grupes po 3 žmones, po vieną iš kiekvienos prieš tai buvusios grupės, ir pradėtų diskusiją.

3. Su dalyviais aptarkite veiklą. Klausimai diskusijai:

- Ar sužinojote ko nors naujo apie problemą, apie kurią diskutavote?
- Ar buvo situacijų, kai turėjote prieštarauti savo asmeninei nuomonei? Kaip tada jautėtės? Ar buvo lengva?
- Ar skirtingos nuomonės paveikė jūsų pačių požiūrį į problemą, apie kurią diskutavote? Kaip?
- Kodėl svarbu išgirsti daug skirtingų nuomonių apie tą pačią problemą?

Muzikinės kėdės



Žingsnis: 2. Pasirink problemą!



Trukmė: 45 min.



Reikalinga erdvė ir priemonės:

- Didelė patalpa, kurioje galima laisvai judėti;
- Kėdės (viena kėde mažiau, nei yra dalyvių);
- Popierius;
- Rašikliai;
- Muzikos įrašas.



Metodo aprašymas

1. Paprašykite kiekvieno dalyvio ant popieriaus lapelio užrašyti vieną su daiktų naudojimu susijusią problemą (vietoje šios užduoties galite naudoti veiklos *Plečiame horizontus* metu įvardytas problemas ir jas paruošti iš anksto). Pakvieskite dalyvius paimti po vieną lapelį ir garsiai perskaityti jame užrašytą problemą.
2. Paašškinkite dalyviams, kad *Muzikinių kėdžių* metodas padės jiems įvertinti, kurios problemos jiems yra svarbiausios ir juos labiausiai domina.
3. Sustatykite kėdes ratu, sėdimąja dalimi į išorę. Taip pat galite kėdes sustatyti į dvi lygiagrečias linijas iš kėdžių, priklausomai nuo to, kiek turite vietos. Iš pradžių kėdžių turi būti tiek, kiek grupėje yra dalyvių. Įjunkite muziką ir pakvieskite visus dalyvius šokti aplink kėdes. Kol dalyviai šoka, patraukite vieną kėdę ir sumažinkite ratą. Staiga išjungus muziką, dalyviai turi susirasti sau kėdę. Vienas žmogus liks be vietos.
4. Kas kartą, kai muzika sustabdoma ir vienas dalyvis lieka be kėdės, jis garsiai perskaito savo turimą problemą. Visa grupė turi nuspręsti, ar ji jiems pakankamai svarbi, kad liktų žaidime, ar gali iš jo pasitraukti. Jei kitas dalyvis mano, kad jo turima problema yra mažiau svarbi, jie gali pasikeisti vietomis su iškritusiu dalyviu.
5. Veikla baigiama, kai žaidime lieka vienas dalyvis su viena problema. Pakvieskite dalyvius aptarti veiklą ir atsakyti į šiuos klausimus:
 - Ko išmokote šios veiklos metu?
 - Kaip vertinate tokį sprendimų priėmimo procesą?
 - Kas jums svarbiau – asmeninė ar grupės nuomonė?
 - Ar manote, kad jūsų pasirinkta problema yra pati svarbiausia visai žmonijai? Kodėl?
 - Ko dar norėtumėte išmokti, kad galėtumėte prisidėti prie pasirinktos problemos sprendimo?



Pastabos

Šį metodą galite taikyti ir nagrinėdami kitas temas bei problemas.

Galimybės naudotis daiktais

 **Žingsnis:** 3. Sužinok daugiau!

 **Trukmė:** 45 min.

 **Reikalinga erdvė ir priemonės:**

- Lipnūs lapeliai;
- Konferencinio popieriaus lapai;
- Markeriai.

 **Metodo aprašymas**

1. Suskirstykite dalyvius į mažesnes grupes ir paprašykite jų pagalvoti, kokios yra priežastys, kad kai kurie žmonės negali naudotis jiems reikalingais daiktais, kokios yra to pasekmės ir galimi problemos sprendimo būdai. Paprašykite dalyvių ant konferencinio popieriaus lapų nupiešti žmogaus figūrą ir ją užpildyti:

Žmogaus figūros viduje – poveikis: kaip galimybės naudotis daiktais neturėjimas paveikia žmonių gyvenimus;

Žmogaus figūros išorėje – kliūtys: kokios priežastys lemia, kad žmonės neturi galimybės naudotis jiems reikalingais daiktais;

Ant lipnių lapelių – sprendimai: kaip žmonės galėtų įveikti egzistuojančias kliūtis.

2. Pakvieskite visas grupes pristatyti savo darbus ir apibendrinti veiklą. Klausimai diskusijai:
 - Ar visi žmonės pasaulyje turi vienodas galimybes naudotis jiems reikalingais daiktais? Kodėl taip manote?
 - Ar galite prisiminti situaciją, kai jūs negalėjote turėti daikto, kurio jums tą akimirką labai reikėjo? Kas jums trukdė jį turėti? Kaip tą akimirką jautėtės?
 - Kodėl kai kurie žmonės nesugeba įveikti egzistuojančių kliūčių?
 - Ar turėtume padėti žmonėms, neturintiems galimybių naudotis jiems reikalingais daiktais? Kodėl?

Teisingos dalybos



Žingsnis: 3. Sužinok daugiau!



Trukmė: 45 min.



Reikalinga erdvė ir priemonės:

- Didelė patalpa;
- Vaidmenų kortelės.



Metodo aprašymas

1. Suskirstykite dalyvius į 5 mažas grupes ir duokite joms po vieną vaidmens kortelę. Duokite dalyviams keletą minučių susipažinti su savo vaidmenimis.
2. Pateikite dalyviams užduotį:
Įsivaizduokime, kad X produktas kainuoja 1€. Nuspręskite, kokia dalis šios sumos turėtų atitekti jums už atliktą darbą.
3. Pakvieskite dalyvius savo grupėse aptarti, kokios produkto kainos dalies jie yra verti, ir paruošti argumentus deryboms. Kai visos grupės bus pasiruošusios, pakvieskite jas paeiliui pristatyti savo pageidaujamos sumos dalį ir argumentus.
4. Akivaizdu, kad susumavus visų grupių pageidaujamą gauti produkto kainos dalį, galutinė suma bus didesnė nei 1€. Taigi tęskite derybas. Paprašykite visų grupių išrinkti po vieną atstovą, kuris dalyvaus tolesniame derybų procese. Derybos vyksta tol, kol dalijama suma pasiekia 1€.
5. Kai derybininkai pasiekia susitarimą arba nebeturi argumentų, pakvieskite visus palikti savo vaidmenis ir aptarti veiklą. Klausimai diskusijai:
 - Ar manote, kad atlygis buvo padalytas teisingai?
 - Kodėl 1€ buvo padalytas būtent taip?
 - Kas turi didžiausią galią ir kodėl?
 - Ką galėtume padaryti, kad pakeistume situaciją?
 - Kokį vaidmenį šiame procese mes vaidiname kaip vartotojai?
 - Ar mokėtumėte daugiau už daiktus, jei žinotumėte, kad gavybos ir gamybos etapuose dirbantys darbininkai tada uždirbtų daugiau ir galėtų patenkinti savo pagrindinius poreikius?



Pastabos

Kad metodas būtų labiau paveikus, galite paduoti 1€ grupei, atstovaujančiai prekybos centrus. Ji pasilieka sumą, kuri, jų nuomone, jiems priklauso, likusią perduoda transportuotojams ir platintojams ir t.t.

 **Priedas: Vaidmenų kortelės****Darbininkas gavybos etape**

Jūs turite dirbti 12- 14 valandų per dieną sunkiomis sąlygomis, lauke tvyrant karščiui. Kasdien ant nugaros turite nešioti sunkius krovinius. Jūsų darbo vietoje išsiskiriančios kenksmingos medžiagos gali sukelti rimtų sveikatos problemų, pvz., vėžį ir kt.

Jūs nuolat nerimaujate, ar turėsite pinigų maistui, gydymui ar vaikų mokslams. Jums gali būti neleista susitikti su kitais darbuotojais, kad negalėtumėte skųstis savo užmokesčiu ar tuo, kaip su jumis elgiamasi darbo vietoje. Jūs esate atgrasytas nuo bet kokių minčių stoti į profsąjungą.

Darbininkas gamybos etape

Jūs turite dirbti 12- 14 valandų per dieną pavojingomis sąlygomis. Kasdien turite pagaminti didžiulius produkto kiekius, kuriuos nustato gamyklos vadovas. Nesaugi įranga, menka galimybė naudoti apsaugos priemonės gali lemti rimtus sužalojimus ar sveikatos problemas.

Jūs nuolat nerimaujate, ar turėsite pinigų maistui, gydymui ar vaikų mokslams. Jums gali būti neleista susitikti su kitais darbuotojais, kad negalėtumėte skųstis savo užmokesčiu ar tuo, kaip su jumis elgiamasi darbo vietoje. Jūs esate atgrasytas nuo bet kokių minčių stoti į profsąjungą.

Gamybos kompanijos valdytojas

Jūs turite mokėti už brangias žaliavas, įrankius, įrangą, kuri reikalinga produkto gamybos procese.

Jums reikia samdyti advokatus tiems atvejams, jei darbuotojai paduotų jus į teismą už nelaimingus įvykius darbo metu.

Daugelio Europos valstybių teisės aktai ir vartotojai reikalauja kokybiškų produktų, o tam reikia kvalifikuotų įgūdžių ir daug pinigų. Jei jūsų produktai neatitinka aukštų standartų, jų niekas nepirks, ir jūs prarasite pajamas.

Jūs vis tiek turite mokėti už netinkamos kokybės žaliavas.

Jeigu norite išlikti paklausūs rinkoje, jūs taip pat turite rūpintis nuolatiniu įrenginių atnaujinimu.

Transportuotojas, platintojas

Jums reikia nuomoti arba pirkti brangius krovinius laivus arba sausumos transporto priemones. Jūs taip pat turite mokėti už kurą, kelius, transporto priemonių priežiūrą, atlyginimus darbuotojams.

Kroviniuose laivuose jums reikia specialios įrangos, kuri apsaugotų prekes nuo sugadinimų. Negana to, jūs turite mokėti ir už prekių sandėliavimą prieš joms iškeliaujant į prekybos centrus.

Gamintojams turite pažadėti, kiek jų produkcijos kaskart nupirksite. Taip pat turite susitarti su prekybos centrais, kokią dalį produkcijos kaskart pristatysite, ir pažadėti, kad ją visada pristatysite laiku. Įsipareigojimų privalote laikytis, net jeigu kažkas nutinka gamybos procese. Tokiu atveju galite patirti nuostolių.

Jūs turite mokėti importo mokesčius už prekių įvežimą į Europos Sąjungos teritoriją.

Jums taip pat reikia didelio prabangaus biuro, kur galėtumėte deramai dirbti.

Prekybos centrai

Jūs turite mokėti atlyginimus savo darbuotojams. Taip pat turite mokėti už elektrą, šildymą, išlaidas už transportą, darbuotojų uniformas ir t.t.

Jums reikia nuolat ieškoti naujų sprendimų ir verslo plėtros galimybių, investuoti į naujas idėjas, parduotuvių remontą ir statybą, naujos įrangos įsigijimą. Viskas tik dėl to, kad išliktumėte versle ir gautumėte kuo daugiau pajamų.

Jei parduosite sugadintas, nekokybiškas prekes, klientai liks nepatenkinti ir gali nustoti pas jus lankytis.

Jums taip pat reikia rūpintis parduotuvės ir joje parduodamų produktų reklama, kad būtumėte matomi ir pritrauktumėte kuo daugiau klientų.

Geras bosas-blogas bosas

 **Žingsnis:** 3. Sužinok daugiau!

 **Trukmė:** 1 val. 30 min.

 **Reikalinga erdvė ir priemonės:**

- Didelė patalpa su stalais ir kėdėmis;
- Muzika ir garso kolonėlės,
- Gėrimai ir užkandžiai;
- Kubo šablonas;
- Labai daug popieriaus (gali būti jau panaudotas), konferencinio popieriaus lapai;
- Žirklys, liniuotė;
- Pieštukai, markeriai;
- Klijai arba lipni juosta.

 **Metodo aprašymas**

1. Iš anksto paruoškite dvi darbo vietas:

A) Gamykla su aptverta teritorija, kurios darbuotojai negali palikti, pasižyminti sunkiomis darbo sąlygomis. Joje iš garsiakalbių nuolat sklinda garsi muzika, o darbo įrankiai sulūžę arba jų apskritai trūksta.

B) Gamykla, kurioje darbuotojai gali laisvai judėti, naudotis kokybiškais įrankiais. Darbo vietos įrengtos patogiai, o darbuotojams yra nuolat patiekta gėrimų ir užkandžių.

2. Suskirstykite dalyvius į A ir B grupes. Paaiškinkite jiems, kad jie taps gamyklų darbuotojais ir per 20 minučių turės pagaminti kuo daugiau kubų pagal pateiktą šabloną. Kubų gamybai jie gali naudotis tik tomis priemonėmis, kurios yra jiems duotos, ir nuolat klausyti boso nurodymų.
3. Visos veiklos metu bosas (jūs) turi būti griežtas su grupe A ir mandagus su grupe B. Pvz., grupės A nariams neleidžiate išeiti iš savo teritorijos, tai įjungiate, tai išjungiate muziką, rėkiate ant pavaldinių, trumpinate užduoties atlikimo laiką. Tuo tarpu su grupe B elgiatės mandagiai, leidžiate jiems pailsėti, aprūpinate papildomomis žaliavomis ir įrankiais, rūpinatės, kaip jūsų darbuotojai jaučiasi.
4. Pasibaigus užduoties laikui, pakvieskite dalyvius palikti savo vaidmenis ir aptarkite veiklą. Klausimai diskusijai:
- Kas vyko užsiėmimo metu?
 - Kaip jautėtės dėl to, kaip su jumis elgėsi?
 - Kokias problemas atskleidė ši veikla?
 - Kaip mes kaip piliečiai ir vartotojai galime padėti, kad situacija pasikeistų?

 **Pastabos**

Jeigu su grupe nagrinėjate su konkrečiu daiktu susijusias problemas, galite gaminti jį.

Taip pat galite iš laikraščių ar panaudoto popieriaus gaminti marškinėlius, kelnes ar padus sportiniams batams, iš plastikinių maišelių ar šiukšlių maišų, popieriaus ir virvės – futbolo kamuolius.

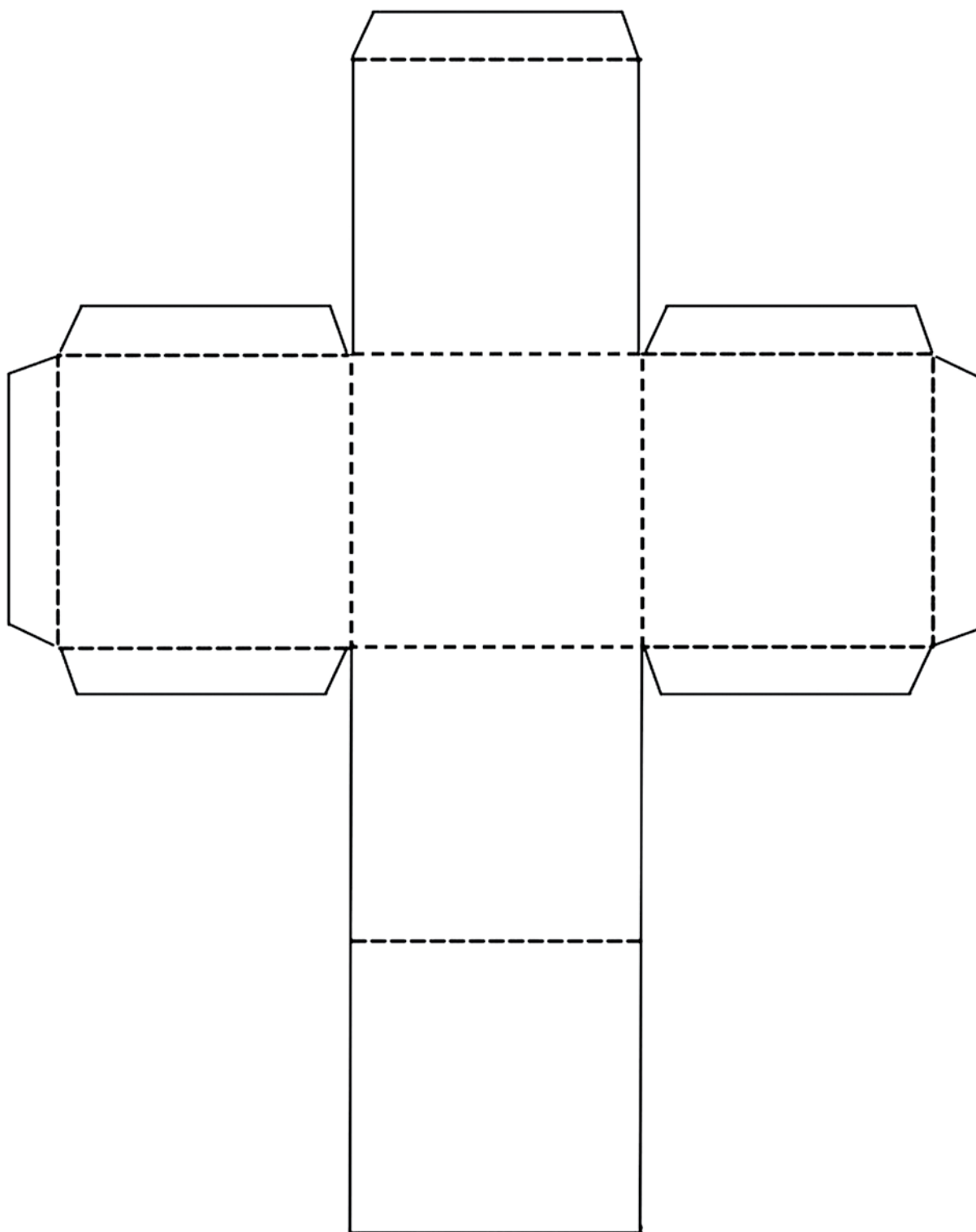
 Priedas: Kubo šablonas

Grafiti siena

 **Žingsnis:** 3. Sužinok daugiau!

 **Trukmė:** 3 val.

 **Reikalinga erdvė ir priemonės:**

- Didelė patalpa pasiruošimui;
- Didelė siena ant kurios galima pakabinti *grafiti*;
- Įvairios priemonės *grafiti sienos* kūrimui (dideli popieriaus lapai, markeriai, guašas, kreidelės ir pan.).

 **Metodo aprašymas**

Šis metodas leis dalyviams patiems atlikti tyrimą, padėsiantį geriau suprasti pasirinktą problemą. *Grafiti siena* – tai didelis apipavidalintas popieriaus lapas, kur bendruomenės nariai gali rašyti ir kitaip vaizduoti savo mintis.

1. Paprašykite dalyvių sugalvoti keletą klausimų, kurie jiems padėtų giliau nagrinėti su jų pasirinktu daiktu susijusias problemas.
2. Paprašykite dalyvių kartu sukurti *grafiti sieną*, ant kurios jie rinks jų bendruomenės narių mintis į iškeltus klausimus. Paskatinkite juos būti kūrybiškais ir *grafiti sienos* apipavidalinimą susieti su nagrinėjama tema.
3. Pakvieskite dalyvius skatinti savo bendruomenės narius (mokinius, mokytojus), aktyviai reikšti savo nuomonę iškeltais klausimais *grafiti sienoje*. Savo mintis jie gali išreikšti žodžiais, piešiniais, simboliais ir kt.
4. Kai dalyviai *grafiti sienoje* surinks pakankamai bendruomenės narių minčių ir nuomonių, kartu jas apžvelkite ir aptarkite.

Analizė

 **Žingsnis:** 3. Sužinok daugiau!

 **Trukmė:** 15 min.

 **Reikalinga erdvė ir priemonės:**

- Įvairūs daiktai.

 **Metodo aprašymas**

1. Padalykite dalyvius į mažas grupes ir duokite joms po 10-12 daiktų jų kasdien naudojamų daiktų.
2. Paprašykite dalyvių savo grupėse aptarti ir suskirstyti daiktus į 2 kategorijas (kategorijas ir jų charakteristikas dalyviai turi sugalvoti patys). Pakvieskite grupes pristatyti ir paaiškinti savo atliktus daiktų suskirstymus.
3. Pakvieskite dalyvius savo daiktus suskirstyti į 3 kategorijas, jas pristatyti ir paaiškinti.
4. Paprašykite dalyvių turimus daiktus suskirstyti į 4 kategorijas.
5. Aptarkite veiklą. Klausimai diskusijai:
 - Ką išmokote iš šios užduoties?
 - Kuo panašus yra daiktų ir informacijos skirstymas, sisteminimas?
 - Kodėl svarbu sisteminti informaciją?
 - Pagal kokius pagrindinius požymius galėtume susisteminti informaciją?

Poveikio vertinimas

Žingsnis: 3. Sužinok daugiau!

Trukmė: 1 val. 15 min.

Reikalinga erdvė ir priemonės:

- Didelė patalpa su stalais ir kėdėmis;
- Galimybė naudotis kompiuteriu ir prieiga prie interneto;
- Konferencinio popieriaus lapai;
- Markeriai;
- Informacijos rinkimo lapai (nebūtina).

Metodo aprašymas

1. Suskirstykite dalyvius į grupes ir paprašykite jų lapo viduryje užrašyti daikto, kurį jie nusprendė tyrinėti giliau, pavadinimą. Aplink jie turėtų surašyti visas medžiagas ir procesus, kurie yra reikalingi pasirinkto produkto gamybai.
2. Paprašykite dalyvių parengti diagramas, kuriose jie taip pat surašytų poveikį (naudą ir žalą), kuri atsiranda pasirinkto daikto gamybos ir vartojimo procese. Priminkite dalyviams, kad jie pagalvotų ne tik apie aplinką, bet ir apie žmones ir tai, kaip juos paliečia produkto gamyba, kokį poveikį šie procesai turi ekonomikai. Pakvieskite dalyvius užrašams naudoti skirtingų spalvų markerius (žalią – teigiamam, raudoną – neigiamam poveikiui).

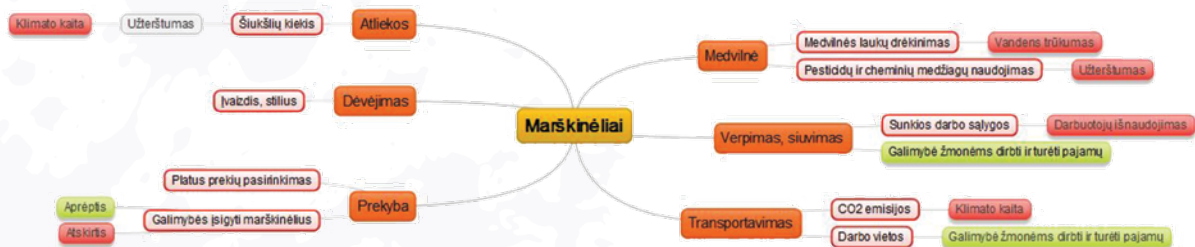

Paveikslas 9. Poveikio diagramos pavyzdys

3. Pakvieskite dalyvius pristatyti savo darbus ir apibendrinti veiklą. Klausimai diskusijai:
 - Ar jūsų prielaidos, susijusios su nagrinėjamos problemomis, pasitvirtino?
 - Kaip galite rasti dar daugiau informacijos ir argumentų, kad pagrįstumėte savo prielaidas?
 - Kokiais informacijos šaltiniais galėtumėte naudotis, tęsdami šią veiklą?
 - Ką galėtumėte padaryti, kad sumažintumėte neigiamą poveikį?

Pastabos

Dalyviai gali naudoti *Grafiti sieną* kaip vieną iš informacijos šaltinių.

Kad padėtumėte grupėms lengviau rasti ir susisteminti informaciją, galite jiems pateikti informacijos rinkimo lapus. Taip pat galite leisti dalyviams pasinaudoti internetu ir taip surinkti kuo daugiau jiems reikalingos informacijos.

 **Priedas: Informacijos rinkimo lapas**

Daiktas: _____

<i>Dalys/ komponentai</i>	<i>Iš ko jie pagaminti?</i>	<i>Kokie ištekliai reikalingi daiktui pagaminti?</i>	<i>Ar reikalingas transportavimas?</i>	<i>Kokios galimos socialinės, ekonominės ar ekologinės pasekmės? (teigiamos ir neigiamos)</i>

Oro balionas



Žingsnis: 4. Ieškok sprendimų!



Trukmė: 1 val. 30 min.



Space and materials requirement:

- Didelė patalpa;
- Įvairios priemonės: spalvotas, baltas popierius, pieštukai, kreidelės, žurnalai, laikraščiai, tuščios dėžės, virvės, medžiaga, plastikiniai maišeliai ir t. t.



Metodo aprašymas

1. Padalykite dalyvius į grupes ir paprašykite jų sukurti oro balioną, kuris simbolizuotų jų nagrinėjamą problemą. Jie turėtų prisiminti problemas, kurias nagrinėjo ankstesniuose užsiėmimuose, ir pasirinkti tą, kuri jiems atrodo svarbiausia ir prie kurios sprendimo norėtų prisidėti.
2. Paminėkite, kad dalyvių oro balionai turi būti sudaryti iš šių detalių:
 - Krepšys**, kuris turi atspindėti dabar esamą problemos situaciją;
 - Kupolas**, kuris atspindėtų idealią situaciją;
 - Degiklis**, kurio liepsna reikalinga balionui kilti;
 - Kuoliukai ir virvės**, kurios neleidžia balionui pakilti nuo žemės.
3. Kai visos grupės pabaigs savo darbus, pakvieskite pristatyti juos visiems dalyviams.
4. Pakvieskite dalyvius grįžti į savo grupes ir jose aptari, kokie galėtų būti sprendimo būdai, kurie leistų ištraukti *kuoliukus ir virves* ir balionas galėtų skristi. Sugalvojus po vieną sprendimo būdą, leiskite dalyviams ištraukti po vieną kuoliuką arba nupjauti virvelę. Dalyviai grupėse turi sugalvoti tiek sprendimų, kad galėtų ištraukti visus *kuoliukus ir virves*.
5. Pakvieskite dalyvius veiklos aptarimui. Klausimai diskusijai:
 - Ko išmokote šios veiklos metu?
 - Ko labiausiai reikia, kad prisidėtume prie pasirinktų problemų sprendimo?
 - Kaip įsivaizduojate problemos sprendimo procesą?
 - Kaip galėtumėte bendradarbiauti su kitais dalyviais, kad įgyvendintumėte su problema susijusius pokyčius?

Kvadratas



Žingsnis: 4. Ieškok sprendimų!



Trukmė: 45 min.



Reikalinga erdvė ir priemonės:

- Daug A5 formato popieriaus lapų;
- Rašikliai/pieštukai;
- 4 dėžės;
- Konferencinio popieriaus lapai, markeriai.



Metodo aprašymas

1. Paprašykite dalyvių pasirinkti vieną problemą, kurią nagrinėjo anksčiau ir prie kurios sprendimo norėtų prisidėti.
2. Suskirstykite dalyvius į dvi komandas ir paprašykite jų sustoti į dvi linijas.
3. Duokite kiekvienam dalyviui po 3-5 popieriaus lapus ir rašiklį. Paprašykite jų surašyti kuo daugiau idėjų, kaip jie galėtų prisidėti prie jų pasirinktos problemos sprendimo. Kiekviena idėja turi būti užrašyta ant atskiro popieriaus lapo ir susukta į kamuoliuką.
4. Pakvieskite dalyvius žaisti *kvadratą* ir mesti kamuolius vieniems į kitus. Jei kamuoliukas pataiko į kurį nors iš dalyvių, jis turi pasiimti į jį pataikiusį kamuoliuką ir atsisėsti. Perskaityęs idėją, dalyvis turi apgalvoti, kokiai tikslinei auditorijai skirta ši idėja.
5. Kai vienoje komandoje nebelieka dalyvių, paprašykite visų susėsti ratu. Rato viduryje pastatykite 4 dėžes su užrašais: A) šeima ir draugai, B) verslas, C) valdžios institucijos, D) mokykla, vietos bendruomenė.
6. Paprašykite dalyvių skaityti po vieną idėją ir nuspręsti, kuriai tikslinei auditorijai ji skirta. Visiems pritarus, meskite lapelį į atitinkamą dėžę. Jei yra nepritariančių, padiskutuokite.
7. Aptarkite veiklą. Klausimai diskusijai:
 - Ką ši veikla parodo apie mūsų galimybes prisidėti prie problemų sprendimo?
 - Kuri tikslinė auditorija yra svarbiausia? Kodėl?
 - Kurios veiklos idėjos, jūsų nuomone, yra pačios svarbiausios ir turėtų daugiausia įtakos sprendžiant problemas? Kodėl?
 - Ar manote, kad iš pateiktų idėjų yra tokių, kurių neįmanoma įgyvendinti? Kodėl?

Kampanija

 **Žingsnis:** 4. Ieškok sprendimų!

 **Trukmė:** 45 min.

 **Reikalinga erdvė ir priemonės:**

- Konferencinio popieriaus lapai;
- Markeriai;
- Kampanijos planavimo kortelės.

 **Metodo aprašymas**

1. Paklauskite dalyvių, kaip jie supranta terminą *kampanija*. Jei kyla sunkumų apibūdinti šį terminą, galite dalyviams pateikti jo apibrėžimą:

Kampanija – tai veikla, kai siekiama kažkam padaryti įtaką, pakeisti žmonių nuomonę, sprendimus, elgesį.

Jei dar nenusprendėte, prie kokios problemos sprendimo norėtumėte prisidėti, padarykite tą dabar. Galite tam naudoti pavyzdžius iš prieš tai atliktų užduočių. Jei grupė labai didelė, galite pasidalinti į kelias mažesnes ir sutarti dėl keleto veiklų įgyvendinimo.

2. Pateikite dalyviams kampanijos planavimo korteles ir paprašykite sudėti jas eilės tvarka.

3. Kai visa grupė sutars dėl kampanijos planavimo eigos, paskirstykite juos poromis arba grupėmis po 3 žmones. Duokite kiekvienai grupei po du kampanijos planavimo žingsnius ir paprašykite atsakyti į tokius klausimus:

Kiek laiko reikės šiam žingsniui atlikti?

Kokių įgūdžių reikės užduotims šiame žingsnyje atlikti?

Kokie žmonės jums galėtų padėti atlikti reikalingas užduotis?

Su kokiais iššūkiais gali tekti susidurti?

4. Pakvieskite grupes pristatyti savo atsakymus į pateiktus klausimus ir aptarti veiklą. Klausimai diskusijai:

- Ko išmokote apie kampanijos planavimo procesą?
- Kaip manote, kurie žingsniai yra sunkiausiai įgyvendinami? Kurie lengviausiai?
- Kurie veiklos įgyvendinimo etapai pareikalaus daugiausia išteklių?
- Kaip svarbu yra bendradarbiauti su kitais, planuojant ir įgyvendinant veiklą?

 **Priedas: Kampanijos planavimo kortelės**

Suburk komandą

Įvardyk kampanijos tikslus

Įvardyk kampanijos tikslines grupes

Parenk planą

Įvertink reikalingus išteklius

Suplanuok biudžetą

Suplanuok, kaip naudosi žiniasklaidos ir kitas informacijos sklaidos priemonės

Įgyvendink kampaniją

Įvertink

Pasaulio piliečio kuprinė (2 dalis)

 **Žingsnis:** 6. Įsivertink!

 **Trukmė:** 45 min.

 **Reikalinga erdvė ir priemonės:**

- Didelė patalpa su kėdėmis;
- Vokai (kuprinės), kuriuos dalyviai pildė veiklos *Pasaulio piliečio kuprinė (1 dalis)* metu;
- Rašymo priemonės (markeriai, rašikliai, pieštukai);
- Popierius;
- Spalvotos lipnios etiketės.

 **Metodo aprašymas**

1. Išdalykite dalyviams jų *kuprines* (vokus), kuriuos jie pildė pirmoje šios veiklos dalyje, ir pakvieskite peržvelgti jų turinį.
2. Paprašykite dalyvių priklijuoti po spalvotą etiketę ant visų žinių, įgūdžių, vertybinių nuostatų ir asmeninių savybių, kurias jie įgijo ar išplėtojo viso mokymosi proceso metu.
3. Pakvieskite dalyvius papildyti savo vokus. Tam galite naudoti skirtingos spalvos popierių.
4. Su dalyviais aptarkite:
 - Kas pasikeitė nuo mokymosi proceso pradžios iki dabar?
 - Kokius pagrindinius savo mokymosi pasiekimus galėtumėte išskirti?
 - Kaip manote, kurias globaliojo pilietiškumo kompetencijas jums dar reikėtų plėtoti?
 - Kaip naujai įgytos kompetencijos jums padės ateityje?

Metaforos



Žingsnis: 6. Įsivertink!



Trukmė: 45 min.



Reikalinga erdvė ir priemonės:

- Didelė patalpa su kėdėmis;
- Įvairūs daiktai (kiekvienam po vieną).



Metodo aprašymas

1. Skirkite kelias minutes dalyvių apmąstymui apie visą mokymosi procesą.
2. Pateikite dalyviams jų kiekvieną dieną naudojamų daiktų rinkinį.
3. Paprašykite dalyvių išsirinkti po vieną daiktą, kuris geriausiai atspindi jų jausmus, mintis ir patyrimus viso mokymosi proceso metu. Pakvieskite visus dalyvius pasidalinti savo mintimis su grupe.

Naudota literatūra ir informacijos šaltiniai

1. Augutiene, I., Arestis, M., Byrczek, A., Petkov, V. (2016) *The Picture of a Future Global Citizen. The Views towards Educating Young People as Global Citizens in Lithuania, Bulgaria, Cyprus and Spain.* [online] available at www.globalab.org/#!materials/c1o4h
2. Boyadjeva, N., Cusack, M., Figueira, A., Gniezyk, P., Graeffe, L., Gunnlaugsdottir, S., Veleva, B. (2008). *Education for Sustainable Development. "Images and Objects" Active Methodology Toolkit.* The Consumer Citizenship Network.
3. The Catholic Agency for Overseas Development (2005). *Banana Split Game. Educational Resource.*
4. Carvalho da Silva, M., Cabezudo, A., Christidis, C., Demetriadou-Saltet, V., Halbartschlager, F., & Mihai, G.-P. (2012). *Global Education Guidelines. Concepts and Methodologies on Global Education for Educators and Policy Makers.* Lisbon: North-South Centre of the Council of Europe.
5. Council of Europe (2001). *Council of Europe Symposium on Non-Formal Education: Report.*
6. Fennes, H., & Otten, H. (2008). *Quality in Non-formal Education and Training in the Field of European Youth Work.*
7. Hayes, A., & McNally, E. (2012). *Recognising Learning in Youth Exchanges.* Hands-On Toolkit. Leargas.
8. Hales, J., & Del Col, N. (2008). *Global Education Activity Resource.* World Vision Canada.
9. Meikle, A., and Sugden, J. (2015). *Introducing Technology Justice: A new paradigm for the sustainable development goals.* UK: Practical Action Publishing
10. Nature Bridge (n.d.). *Garbology Lesson: I Want It, I Need It!* San Francisco.
11. O'Donovan, M. (2011). *Youth for Fair Trade. Resource Pack.* Y Care International.
12. Oxfam GB (2015). *Education for Global Citizenship. A Guide for Schools.*
13. Oxfam GB (2015). *Global Citizenship in the Classroom. A Guide for Teachers.*
14. Price, J. (2003). *Get Global! A Skills-Based Approach to Active Global Citizenship.* ActionAid.
15. Skelton, L., & Jacob, S. (2010). *Buy, Use, Toss? A Closer Look at the Things We Buy.* Facing the Future.
16. Timm, K., Szeniawska, K., Kafka, B., & Krause, J. (2009). *Global Education Guide.* [online] available at <http://ngomedia.pl/extranet/glen/wp-content/uploads/2010/11/GLEN-GE-Guide-2009.pdf>
17. UNESCO (2014). *Global Citizenship Education. Preparing Learners for the Challenges of the Twenty-first Century.* Paris: UNESCO.

Apie projektą

Šį vadovą parengė tarptautinė jaunimo darbuotojų komanda iš Lietuvos, Bulgarijos, Kipro ir Ispanijos, įgyvendindama projektą *Six Steps to Global Citizenship* (Nr. 2015-1-LT02-KA205-004096). Pagrindinis projekto tikslas – skatinti aktyvų jaunų žmonių dalyvavimą ir įgalinti juos vykdyti aktyvią pilietinę veiklą, kuria prisidėtų prie kovos su globaliais iššūkiais. Šio tikslo projekto komanda siekė, diegiant globaliojo pilietiškumo ugdymo metodus darbe su jaunimu, ir skatinant tarpsektorinį bendradarbiavimą, bendrai globaliojo pilietiškumo ugdymo veiklai suburiant jaunimo ir su jaunimu dirbančias organizacijas bei mokyklų bendruomenes.

Projekto metu jo komanda parengė keletą produktų, kurių dėka siekė sukurti, išbandyti ir pristatyti gerąją praktiką, padedančią jauniems žmonėms tapti aktyviais ir atsakingais pasaulio piliečiais. Šie produktai buvo išbandyti ir vietiniu, ir tarptautiniu lygiu, o į jų kūrimo ir bandymo procesą buvo tiesiogiai įtraukti ir jauni žmonės. Tai buvo galimybė projekte dalyvavusiam jaunimui įvertinti problemas, su kuriomis jie susiduria kiekvieną dieną, globaliame kontekste, įvardyti savo vaidmenį globalioje visuomenėje ir keisti nuostatas bei elgseną, kuri leistų prisidėti prie pokyčių vietos ir globaliu lygiu.

Projekto metu sukurti produktai:

- Projekte atliktų tyrimų rezultatų pagrindu parengtas leidinys *The Picture of a Future Global Citizen*;
- Globaliojo pilietiškumo ugdymo modelis;
- Globaliojo pilietiškumo ugdymo vadovas jaunimo darbuotojams, jaunimo organizacijų lyderiams ir mokymų vadovams;
- Mobilioji aplikacija jaunimui;
- Gerosios praktikos katalogas.

Projektas buvo finansuojamas Europos Komisijos, Erasmus+ programos lėšomis.

Projekto įgyvendinimo laikotarpis – 2015 m. birželis – 2017 m. gegužė.

Projekto partneriai:



Pasauliopilietis.lt

Pasaulio piliečių akademija (Lietuva) – projekto koordinatorius
Interneto svetainė: <http://www.pasauliopilietis.lt/>
Facebook: <https://www.facebook.com/pasaulio.pilietis/>
Kontaktinis asmuo: Indrė Augutienė, indre@pasauliopilietis.lt



Pro European Network (Bulgarija) – projekto partneris
Interneto svetainė: <http://proeuropean.net/>
Facebook: <https://www.facebook.com/penetwork/>
Kontaktinis asmuo: Emil Metodiev, e.metodiev@proeuropean.net



Future Worlds Center (Kipras) – projekto partneris
Interneto svetainė: <http://www.futureworldscenter.org/>
Facebook: <https://www.facebook.com/FWCGlobalEducation/>
Kontaktinis asmuo: Kerstin Wittig Ferguson, kerstin.wittig@futureworldscenter.org



Cazalla Intercultural (Ispanija) – projekto partneris
Interneto svetainė: <http://cazalla-intercultural.org/>
Facebook: <https://www.facebook.com/cazalla.intercultural>
Kontaktinis asmuo: Aga Byrczek, aga@cazalla-intercultural.org



Šeši žingsniai ir Tu – pasaulio pilietis!
Vadovas dirbantiems su jaunimu

Spausdino UAB MUDU2, info@mudu2.lt

100 vnt.

